

CONTEMPORARY  
DESIGN MARKET | 24+25  
SEPT. 2022  
4<sup>th</sup> EDITION

# CATALOGUE 2022



BRUSSELS  
DESIGN  
SEPTEMBER



WALL TO WALL DESIGN

THE BRUSSELS  
**DESIGN**  
MARKET



GAEL MAISON  
INTERIEURS / TENDANCES / DECOR / DESIGN / ARCHITECTURE  
FEELING WONEN  
INTERIEURS / TENDANCES / DESIGN / ARCHITECTURE



# Participating Designers

- 1 Studiokhachatryan  
Guest of honour
- 2 Thibeau Scarcériaux  
Young guest of honour
- 3 Gilles Mayk Navangi & Pieter Bostoën  
Binôme

- 4 Adrien Mans
- 5 Amber Dewaele
- 6 Atelier Leda
- 7 Atelier Verdonck
- 8 BNKR Studio + Bunker D14
- 9 Bram Kerkhofs Design Studio
- 10 CASH
- 11 COSEINCORSO
- 12 Daan De Wit Studio
- 13 Duplex Studio
- 14 Elias Van Orshaegen
- 15 Emma Cogné

- 16 Estelle Chatelin & Georges Ahokpe
- 17 Fractall
- 18 Frits Kuitenbrouwer
- 19 Futurwave
- 20 Giel Dedeurwaerder & Brent Neve
- 21 Hanne Cornette
- 22 Holso
- 23 ID&A Thomas More Mechelen
- 24 Jan Goderis Design Lab
- 25 Jeff Rutten Objects
- 26 KEWLOX
- 27 Laure Kasiers
- 28 Lou Van't Riet
- 29 Louise Daneels
- 30 Mademoiselle Jo
- 31 Maison Tricot
- 32 Mala Leche Design
- 33 ONBETAALBAAR + HITCH Concept
- 34 Paulineplusluis
- 35 Pawel Waniewski
- 36 Peter Donders
- 37 Sébastien Caporusso
- 38 SOULACE
- 39 Studio Nicolas Erauw
- 40 Studio Part
- 41 Studio Tim Somers
- 42 Thomas Renwart
- 43 Tine Loncin
- 44 Verstrepen.studio
- 45 Wouter Persyn
- 46 Yves Obyn
- 47 Zaventem Ateliers
- 47 LUCA School of Arts

# GUEST OF HONOUR

## Studiokhachatryan

[www.studiokhachatryan.com](http://www.studiokhachatryan.com)

Isidoor Teirlinckstraat 65  
1080 Molenbeek

Instagram : @studiokhachatryan

[studio@studiokhachatryan.com](mailto:studio@studiokhachatryan.com)

+32 494 481 322





# Studiokhachatryan

Studiokhachatryan is a Brussels-based design studio founded in 2010 by Noro Khachatryan. Its practice ranges from sculptural objects to architectural design, elements for public and residential spaces, blending traditional craftsmanship with analytical gestures and natural materials. While many works are self-produced, others are manufactured in cooperation with international, high-end industrial or artisanal partners.

Studiokhachatryan est un studio de design basé à Bruxelles, fondé en 2010 par Noro Khachatryan. Sa pratique s'étend des objets sculpturaux à la conception architecturale, des éléments pour les espaces publics et résidentiels, mêlant artisanat traditionnel, gestes analytiques et matériaux naturels. Si de nombreuses œuvres sont autoproduites, d'autres sont fabriquées en coopération avec des partenaires internationaux, industriels ou artisanaux haut de gamme.

Studiokhachatryan is een in Brussel gevestigde designstudio die in 2010 werd opgericht door Noro Khachatryan. De praktijk varieert van sculpturale objecten tot architecturaal design, elementen voor openbare en residentiële ruimtes, waarbij traditioneel vakmanschap wordt vermengd met analytische gebaren en natuurlijke materialen. Veel werken worden zelf geproduceerd, andere in samenwerking met internationale, high-end industriële of ambachtelijke partners.

# YOUNG GUEST OF HONOUR

## Thibeau Scarcériaux

[www.thibeauscarceriaux.com](http://www.thibeauscarceriaux.com)

Omleiding 55  
3020 Herent

Instagram : @thibeauscarceriaux

Thibeau.Scar@gmail.com

+32 473 990 563





# Thibeau Scarcériaux

Race is a categorization of humans based on shared physical or social qualities, generally viewed as distinct within a given society. X-race is a series of objects that invite you to reflect on the matter of racism. Thibeau Scarcériaux uses X-rays to show the true form of the human body and what people really are, to show there is no anatomical difference between one another. The monotone colors used in x-rays create a metaphorical view on the subject.

Thibeau Scarcériaux is a Belgium-based, artist/designer who creates objects / installations around taboos by researching the social, cultural, economic and physical properties of this subject. This creates a dialogue between the work and the spectator, so that the subject is discussed and the viewer can choose his own view on the subject. A moment of contemplation. He graduated from Vomo (furniture design) at Thomas More, Mechelen in 2020, complementing a prior training in Industrial design at Howest, Kortrijk. His practice is diverse but consistent and stands out for its unusual subjects, materials, sculptural and monumental qualities.

La race [Race] est une catégorisation des humains basée sur des qualités physiques ou sociales partagées, généralement considérées comme distinctes au sein d'une société donnée. X-race est une série d'objets qui invitent à réfléchir sur la question du racisme. Thibeau Scarcériaux utilise les rayons X [X-rays] pour montrer la vraie forme du corps humain et ce que les gens sont vraiment, pour montrer qu'il n'y a pas de différence anatomique entre eux. Les couleurs monotones utilisées dans les rayons X créent une vision métaphorique du sujet.

Thibeau Scarcériaux est un artiste/designer basé en Belgique qui crée des objets/installations autour de tabous en recherchant les propriétés sociales, culturelles, économiques et physiques de ce sujet. Cela crée un dialogue entre l'œuvre et le spectateur, de sorte que le sujet est discuté et que le spectateur peut choisir son propre point de vue sur le sujet. Un moment de recueillement. Il est diplômé de Vomo (design de meubles) à Thomas More, Malines en 2020, complétant une formation antérieure en design industriel à Howest, Courtrai. Sa pratique est diverse mais cohérente et se distingue par ses sujets inhabituels, ses matériaux, ses qualités sculpturales et monumentales.

Ras [Race] is een indeling van mensen op basis van gedeelde fysieke of sociale kwaliteiten, die over het algemeen als onderscheiden worden beschouwd binnen een bepaalde samenleving. X-race is een serie objecten die uitnodigen om na te denken over racisme. Thibeau Scarcériaux gebruikt röntgenfoto's [X-rays] om de ware vorm van het menselijk lichaam te laten zien en wat mensen werkelijk zijn, om te laten zien dat er geen anatomisch verschil tussen elkaar is. De monotone kleuren die in röntgenfoto's worden gebruikt, creëren een metaforische kijk op het onderwerp.

Thibeau Scarcériaux is Belgische kunstenaar/ontwerper die objecten / installaties rond taboes creëert door de sociale, culturele, economische en fysieke eigenschappen van dit onderwerp te onderzoeken. Hierdoor ontstaat een dialoog tussen het werk en de toeschouwer, zodat het onderwerp aan bod komt en de toeschouwer zijn eigen kijk op het onderwerp kan kiezen. Een moment van bezinning. Hij studeerde af aan Vomo (meubelontwerp) aan Thomas More, Mechelen in 2020, als aanvulling op een eerdere opleiding Industrieel ontwerp aan Howest, Kortrijk. Zijn praktijk is divers maar consistent en onderscheidt zich door ongebruikelijke onderwerpen, materialen, sculpturale en monumentale kwaliteiten.

BINOME

# Gilles Mayk Navangi & Pieter Bostoën

[www.pieterbostoën.com](http://www.pieterbostoën.com)

Scheldestraat 60  
9040 Gent

Instagram : @pieterbostoën  
@ngm\_world

[info@pieterbostoën.com](mailto:info@pieterbostoën.com)  
+32 486 932 043



Portrait ©Hanne Debaere  
lion ©pieterbostoën Gilles Mayk Navangi  
cranebird©pieterbostoën Gilles Mayk Navangi  
elephant ©pieterbostoën Gilles Mayk Navangi





# Gilles Mayk Navangi & Pieter Bostoën

After having both participated in the Contemporary Design Market 2021, Pieter Bostoën and Gilles Mayk Navangi are joining forces for the 2022 edition. Driven and supported by Flanders Dc, this collaboration aims to promote exchange, dialogue and cultural diversity. The objective is to confront different perceptions of design and thus open the way to new visual languages and artistic movements. For this collaboration, Pieter and Mayk dug deep into their interests, motivations and worldviews in order to come up with a project representative of their respective identities. From there on the idea was born of making objects that honor the fauna and flora. The result are ceramic vessels symbolizing endangered animals. These objects are jars, totems, meditative sculptures, which advocate contemplation and benevolence towards the animal kingdom. Through this project, they wish to draw attention to the tragic fate of certain animals due to the profit and exploitation of biodiversity.

Pieter is a multifaceted designer working in the field of interior design, graphic design, product design & art believing that good design is a cross-over between those different disciplines. Gilles Mayk Navangi is a painter, illustrator and sculptor. His work focuses on the phenomenon of civilization, with a particular interest in African cultures and traditions.

Après avoir tous deux participé au Contemporary Design Market 2021, Pieter Bostoën et Gilles Mayk Navangi s'associent pour l'édition 2022. Impulsée et soutenue par Flanders Dc, cette collaboration vise à promouvoir l'échange, le dialogue et la diversité culturelle. L'objectif est de confronter différentes perceptions du design et ainsi d'ouvrir la voie à de nouveaux langages visuels et mouvements artistiques. Pour cette collaboration, Pieter et Mayk ont creusé en profondeur dans leurs centres d'intérêt, leurs motivations et leurs visions du monde afin d'aboutir à un projet représentatif de leurs identités respectives. De là, est née l'idée de réaliser des objets mettant à l'honneur la faune et la flore. Il s'agit de récipient en céramique symbolisant des animaux en voie de disparition. Ces objets sont des jarres, des totems, des sculptures méditatives, qui prônent la contemplation et la bienveillance envers le règne animal. À travers ce projet, ils souhaitent attirer l'attention sur le destin tragique de certains animaux dû au profit et à l'exploitation de la biodiversité.

Pieter Bostoën est un designer aux multiples facettes qui travaille dans le domaine de la décoration d'intérieur, du design graphique, du design de produits et de l'art, convaincu qu'un bon design est un croisement entre ces différentes disciplines. Gilles Mayk Navangi est un peintre, un illustrateur et un sculpteur. Son travail porte sur le phénomène de civilisation, avec un intérêt particulier pour les cultures et traditions africaines.

Na beide deelgenomen te hebben aan de Contemporary Design Market 2021, slaan Pieter Bostoën en Gilles Mayk Navangi de handen in elkaar voor de editie 2022. Deze samenwerking, die wordt aangestuurd en ondersteund door Flanders Dc, wil uitwisseling, dialoog en culturele diversiteit bevorderen. Het doel is om verschillende percepties van design te confronteren en zo de weg te openen naar nieuwe visuele talen en artistieke stromingen. Voor deze samenwerking groeven Pieter en Mayk diep in hun interesses, motivaties en wereldbeelden om tot een project te komen dat representatief was voor hun respectievelijke identiteiten. Van daaruit werd het idee geboren om objecten te maken die de fauna en flora eren. Het resultaat zijn keramische voorwerpen die symbool staan voor bedreigde dieren. Deze objecten zijn potten, totems, meditatieve sculpturen, die pleiten voor contemplatie en welwillendheid ten opzichte van het dierenrijk. Met dit project willen zij de aandacht vestigen op het tragische lot van bepaalde dieren ten gevolge van de winst en de exploitatie van de biodiversiteit.

Pieter is een veelzijdig ontwerper die werkt op het gebied van interieurontwerp, grafisch ontwerp, productontwerp & kunst, in de overtuiging dat goed ontwerp een cross-over is tussen deze verschillende disciplines. Gilles Mayk Navangi is schilder, illustrator en beeldhouwer. Zijn werk richt zich op het fenomeen beschaving, met een bijzondere interesse voor Afrikaanse culturen en tradities.

# Adrien Mans

[www.adrienmans.com](http://www.adrienmans.com)

399 rue Saint-Léonard  
4000 Liège

Instagram : @adrien.mans

Facebook : Adrien Mans

[adrien.mans@gmail.com](mailto:adrien.mans@gmail.com)

+32 492 103 131





# Adrien Mans

The collection MMXX is a series of tables exploring the relation between a reused industrial material and an artefact.

The artefact is a fragment of an imaginary - or a built - project. It operates as a mock-up revealing the potential of a specific materiality : concrete, marble, rammed earth, waste...

The contrast between the repetition of the framework and the seasonality of the artefact generates a unique object, shaped as an exquisite corpse.

Adrien Mans launched his multidisciplinary studio in Belgium in 2017. His recent work includes a 60 meter long family house (Tagaytay, Philippines), a pavilion made out of recycled materials for Intradel (Grâce-Hollogne, Belgium), a scenography for the Triennale of Design (Liège, Belgium) in collaboration with Wallonie Design, and a new collection of objects launched with the financial support of the Bourse Rayonnement Wallonie. Prior to starting his studio, he has worked at the offices of Bjarke Ingels Group (New York, USA), Barozzi Veiga (Barcelona, Spain), JDS Architects (Brussels, Belgium) and NL Architects (Amsterdam, the Netherlands).

La collection MMXX est une série de tables qui explore la relation entre un matériau industriel détourné et un artefact. L'artefact est un fragment d'un projet imaginaire ou construit. Il agit comme un échantillon révélant le potentiel d'une matérialité singulière : béton, marbre, pisé, déchet... Le contraste entre la répétition de la grille et la saisonnalité de l'artefact génère un objet unique, tel un cadavre-exquis.

Adrien Mans a créé son studio multidisciplinaire en Belgique en 2017. Ses travaux récents incluent une maison familiale de 60 mètres de long (Tagaytay, Philippines), un pavillon réalisé à partir de matériaux de réemploi pour Intradel (Grâce-Hollogne, Belgique), une scénographie pour la Triennale du Design (Liège, Belgique) en collaboration avec Wallonie Design, et une nouvelle collection d'objets lancée avec le soutien financier de la Bourse Rayonnement Wallonie. Avant de créer son studio, il a travaillé dans les bureaux de Bjarke Ingels Group (New York, États-Unis), Barozzi Veiga (Barcelone, Espagne), JDS Architects (Bruxelles, Belgique) et NL Architects (Amsterdam, Pays-Bas).

The collection MMXX is a series of tables exploring the relation between a reused industrial material and an artefact.

The artefact is a fragment of an imaginary - or a built - project. It operates as a mock-up revealing the potential of a specific materiality : concrete, marble, rammed earth, waste...

The contrast between the repetition of the framework and the seasonality of the artefact generates a unique object, shaped as an exquisite corpse.

Adrien Mans lanceerde in 2017 zijn multidisciplinaire studio in België. Zijn recente werk omvat een 60 meter lang familiehuis (Tagaytay, Filippijnen), een paviljoen gemaakt van gerecyclede materialen voor Intradel (Grâce-Hollogne, België), een scenografie voor de Triennale of Design (Luik, België) in samenwerking met Wallonie Design, en een nieuwe collectie objecten gelanceerd met de financiële steun van de Bourse Rayonnement Wallonie. Voordat hij zijn studio startte, werkte hij bij de kantoren van Bjarke Ingels Group (New York, VS), Barozzi Veiga (Barcelona, Spanje), JDS Architects (Brussel, België) en NL Architects (Amsterdam, Nederland).

# Amber Dewaele

[www.amberdewaele.com](http://www.amberdewaele.com)

Moerkerksesteenweg 263  
8310 Brugge

Instagram : @amberdewaele

dewaele.amber@outlook.com  
+32 474 670 894





# Amber Dewaele

## 'Eye Candy Armchairs'

'A chair for every eye.' As every interior is unique and personal taste is important these *Eye candy* chairs give you the possibility to customize to your own liking. The chairs are made of anodised aluminum and coated foam. Both material finishes have a wide range of color options, making the possible color combinations endless.

Amber is an Antwerp-based furniture and product designer with a balanced portfolio between functionality, youthfulness and materialization. When taking a step back to better understand her work, one rapidly realizes that she seeks simplicity in the boundless complexity, both in form and function. Although very mature, Amber never abandoned her inner child. It provides her with a rich source of inspiration. 'Playfulness' is therefore often reflected in her designs.

"Une chaise pour chaque œil". Comme chaque intérieur est unique et que le goût personnel est important, ces chaises *Eye Candy* vous offrent la possibilité de les personnaliser à votre goût et couleurs. Les chaises sont en aluminium anodisé et en mousse enduite. Les deux finitions matérielles ont une large gamme d'options de couleurs, ce qui rend les combinaisons de couleurs possibles infinies.

Amber est une designeuse de meubles et de produits basée à Anvers avec un portfolio équilibré entre fonctionnalité, jeunesse et matérialisation. Lorsqu'on prend du recul pour mieux comprendre son travail, on s'aperçoit rapidement qu'elle recherche la simplicité dans la complexité infinie, tant dans la forme que dans la fonction. Bien que très mature, Amber n'a jamais abandonné son enfant intérieur. Il lui fournit une riche source d'inspiration. "L'espièglerie" se reflète donc souvent dans ses créations.

'Voor ieder oog wat wils.' Omdat elk interieur uniek is en persoonlijke smaak belangrijk is, geven deze *Eye Candy* stoelen je de mogelijkheid om het naar eigen wens in te customizen. De stoelen zijn gemaakt van geanodiseerd aluminium en gecoat schuim. Beide materiaalafwerkingen hebben een breed scala aan kleuropties, waardoor de mogelijke kleurencombinaties eindeloos zijn.

Amber is een Antwerpse meubel- en productontwerper met een uitgebalanceerd portfolio tussen functionaliteit, jeugdigheid en materialisatie. Als je een stap terug zet om haar werk beter te begrijpen, realiseer je al snel dat ze eenvoud zoekt in de grenzeloze complexiteit, zowel in vorm als in functie. Hoewel erg volwassen, heeft Amber haar innerlijke kind nooit in de steek gelaten. Het levert haar een rijke bron van inspiratie op. 'Speelsheid' komt dan ook vaak terug in haar ontwerpen.

6

# Atelier Leda

[www.ledadevoldere.com](http://www.ledadevoldere.com)

Achterstraat 80  
9000 Gent

Instagram : @latelierleda

Facebook : latelierleda

[atelier@ledadevoldere.com](mailto:atelier@ledadevoldere.com)

+32 486 326 574

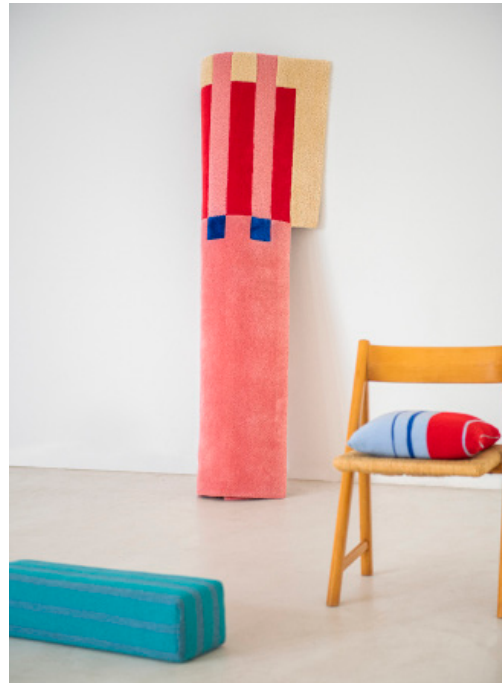



# Atelier Leda

The Atelier Leda carpet originated from collages that Leda made during the first lockdown period spring 2020. The series was created on the one hand from a healthy dose of free time, on the other hand from a love to always start the design phase from drawings and paper. The translation from the paper to the tufted carpet is an ode to Leda's childhood. As a child she always played on a carpet of her father, which, in retrospect, has become a common thread through her childish fantasy. Each color had its own function and stimulated her fantasy again and again. A beautiful memory and experience that Leda wants to share with the outside world. A carpet that connects different generations. A playing field for youngsters to let their imagination run wild. An eye-catcher for the interior for design lovers of color and sleek compositions. A functional object that pampers the eye. This is 'an ode to the past.'

Atelier Leda is multiple, vivid colour atelier established by Leda Devoldere (1993°). In 2019 and based in Gent. She is focussing on textiles within design, interior, art & in between.

Le tapis Atelier Leda est né de collages que Leda a réalisés pendant la première période de lockdown printemps 2020. La série a été créée d'une part par une bonne dose de temps libre, d'autre part par l'amour de toujours commencer la phase de conception à partir de dessins et de papier. Le passage du papier au tapis touffeté est une ode à l'enfance de Leda. Enfant, elle jouait toujours sur un tapis de son père, qui, rétrospectivement, est devenu le fil conducteur de sa fantaisie enfantine. Chaque couleur avait sa propre fonction et stimulait sans cesse sa fantaisie. Un beau souvenir et une belle expérience que Leda veut partager avec le monde extérieur. Un tapis qui relie les différentes générations. Un terrain de jeu où les jeunes peuvent laisser libre cours à leur imagination. Un accroche-regard pour l'intérieur pour les amateurs de couleurs et de compositions épurées. Un objet fonctionnel qui flatte l'œil. C'est une "ode au passé".

Atelier Leda est un studio multiple aux couleurs vives créé par Leda Devoldere (1993°) en 2019 à Gent. Elle se concentre sur les textiles dans le design, l'intérieur et l'art.

Het tapijt van Atelier Leda is ontstaan uit collages die Leda maakte tijdens eerste lockdownperiode voorjaar 2020. De reeks is enerzijds ontstaan uit een gezonde dosis vrije tijd, anderzijds uit een liefde om de ontwerpfase steeds vanuit tekeningen en papier te starten. De vertaling van het papier naar het getuftte tapijt is een ode aan Leda's kindertijd. Als kind speelde zij steeds op een tapijt van haar vader dat achteraf gezien als rode draad door haar kinderlijke fantasie is gaan dienen. Iedere kleur had een eigen functie en prikkelde haar fantasie steeds opnieuw. Een mooie herinnering en ervaring die Leda wil delen met de buitenwereld. Een tapijt dat verschillende generaties met elkaar verbindt. Voor jong een speelveld om de fantasie de vrije loop te laten gaan. Voor designliefhebbers van kleur en strakke composities een blikvanger voor het interieur. Een functioneel object dat het oog verwent. Dit is 'an ode to the past.'

Atelier Leda is een veelzijdige ontwerpstudio opgericht door Leda Devoldere (1993°) in 2019 in Gent. Leda richt zich op interieur, design, kunst en alles wat je daartussen kan bedenken.

# Atelier Verdonck

Paul Deschanellaan 160  
1030 Schaarbeek

Instagram : @ateliervedonck

kristoffelverdonck@yahoo.com

+32 478 247 174







# Atelier Verdonck

## Bauhaus is Back

Atelier Verdonck is a small atelier with a particular focus on the manufacturing of steel furniture. The style draws from the traditions of Bauhaus and Mid-Century Modern. The aim of Atelier Verdonck is to continue to develop beautiful furniture that lasts for generations.

Kristoffel Verdonck is a historian and an economist by training and a self-taught designer by interest.

L'Atelier Verdonck est un petit atelier qui se concentre sur la fabrication de meubles en acier. Le style s'inspire des traditions du Bauhaus et du Mid-Century Modern. L'objectif de l'Atelier Verdonck est de continuer à développer de beaux meubles pour les futures générations. Kristoffel Verdonck est historien et économiste de formation et designer autodidacte.

Atelier Verdonck is een klein atelier met een bijzondere focus op het vervaardigen van stalen meubelen. De stijl is geïnspireerd op de tradities van Bauhaus en Mid-Century Modern. Atelier Verdonck wil gewoon mooie meubels blijven ontwikkelen die generaties lang meegaan. Kristoffel Verdonck ik ben historicus en econoom van opleiding en een autodidact ontwerper.

## BNKR Studio + Bunker D14

[www.bunkerstudio.be](http://www.bunkerstudio.be)

Zink 20  
9820 Merelbeke

Instagram : @ngm\_world  
Facebook : NgmWorldArt

[stijn@bunkerd14.be](mailto:stijn@bunkerd14.be)  
+32 488 402 750





# BNKR Studio + Bunker D14

## BNKR Studio first collection launch

Founded by Stijn in 2022, BNKR Studio is based near Ghent, Belgium. BNKR Studio explores the connections and relationships between colour and material, between form and purpose. Creating the unexpected, using simple materials (steel, aluminium, ceramics...) 'BNKR Studio recontextualises the visual identity and material vocabulary of everyday objects (tubes, pipes, joints...) in new functional compositions, such as lighting, furniture and objects.' BNKR Studio reflects handmade stylised products and conceptual objects that are colourful, playful, affordable, fun to make and pleasant to look at. Our designs aim to be 'just nice!'

Stijn Van de Voorde (°1981) studied at the Sint Lucas Art College in Ghent (architectural design) and graduated with a Master's degree in 2004 at the Luca School of Arts (advertising design). In addition to being a designer for his own label BNKR Studio, he is also the founder of Bunker D14, a design and production company, making exhibition stands, interiors, furniture, displays and scenographies. Stijn has worked and designed for companies, brands and governments, including Duvel Moortgat, Jan de Nul, Bekaert, BNP Paribas, city of Bruges and HoGent... Founded in 2022, BNKR Studio is based near Ghent, Belgium.

## BNKR Studio first collection launch

Fondé en 2022 par Stijn, BNKR Studio est basé près de Gand, en Belgique. BNKR Studio explore les liens et les connexions entre les couleurs et les matériaux, entre la forme et la finalité. Il crée de l'inattendu à l'aide de matériaux simples (acier, aluminium, céramique...). "BNKR Studio recontextualise l'identité visuelle et le vocabulaire matériel des objets de notre quotidien (tuyaux, canalisations, joints...) dans de nouvelles compositions fonctionnelles telles que l'éclairage, les meubles et les objets." BNKR Studio propose des produits stylisés faits main et des objets conceptuels colorés, ludiques, abordables, amusants à fabriquer et agréables à regarder. Nos designs ont pour objectif d'être "sympa".

Stijn Van de Voorde (né en 1981) a étudié à l'École des Beaux-Arts Sint Lucas de Gand (design architectural) et a décroché en 2004 son diplôme de Master en design publicitaire de la Luca School of Arts. En plus d'être designer pour BNKR Studio, son propre label, Stijn est également le fondateur de Bunker D14, une société de conception et de production de stands d'exposition, d'intérieurs, de meubles, de présentoirs et de scénographies. Stijn a travaillé et créé pour des entreprises, des marques et des gouvernements, parmi lesquels Duvel Moortgat, Jan de Nul, Bekaert, BNP Paribas, la ville de Bruges et la HoGent... Fondé en 2022 par Stijn, BNKR Studio est basé près de Gand, en Belgique.

## BNKR Studio first collection launch

BNKR Studio is opgericht door Stijn Van de Voorde in 2022 en gevestigd in Gent, België. BNKR Studio verkent parallellen en relaties tussen kleuren en materialen, tussen vorm en doel. Van de Voorde ontwerpt wat je niet meteen zou verwachten en doet dat met eenvoudige materialen (staal, aluminium, keramiek...). 'We hergebruiken de visuele identiteit en het materiële vocabulaire van alledaagse objecten zoals buizen, pijpleidingen en verbindingstukken in nieuwe functionele designs voor armaturen, meubelen en objecten.' BNKR Studio staat voor betaalbaar, handgemaakt, gestileerd, kleurrijk, speels. Leuk om te maken en prettig om naar te kijken. Onze ontwerpen zijn vooral 'fun'!

Stijn Van de Voorde (°1981) studeerde Architecturaal Design aan de Sint-Lucas Kunstacademie in Gent en behaalde zijn masterdiploma Reclamevormgeving aan de LUCA School of Arts (2004). Hij is designer voor zijn eigen label BNKR Studio en oprichter van Bunker D14, gespecialiseerd in standenontwerp en -bouw, interieurs, meubelen, displays en decors. Hij ontwierp voor bedrijven, merken en overheden als Duvel Moortgat, Jan de Nul, Bekaert, BNP Paribas, de stad Brugge, HoGent... BNKR Studio is opgericht in 2022 en gevestigd in Gent, België.

# Bram Kerkhofs Design Studio

[www.bram-kerkhofs.be](http://www.bram-kerkhofs.be)

Pleinstraat 58  
3001 Heverlee

Instagram : @kerkhofsbram  
Facebook : kerkhofsbram

bramkerkhofs@yahoo.com  
+32 486 372 451

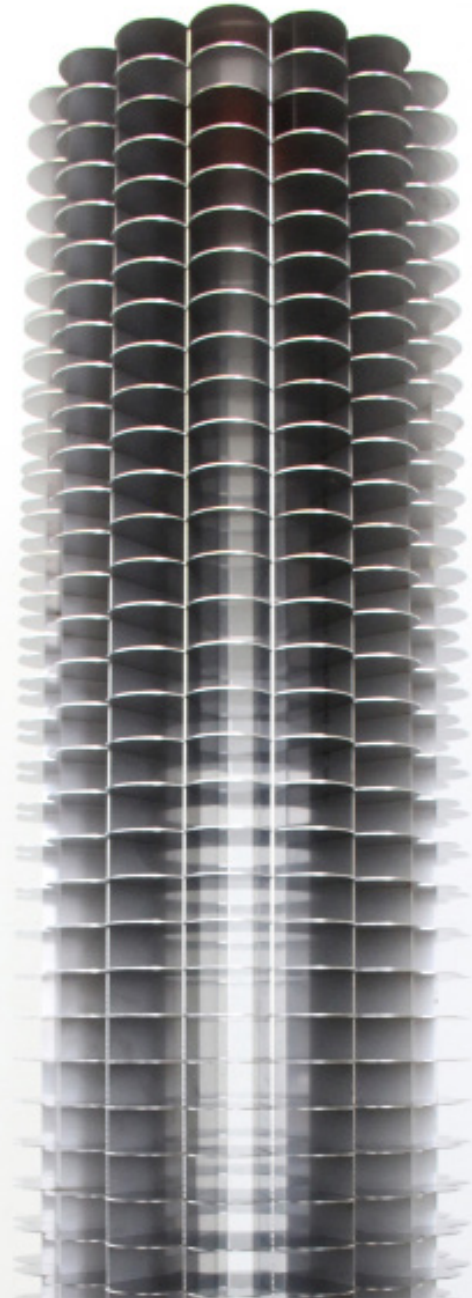



# Bram Kerkhofs Design Studio

GRID is a lighting fixture made up from parallel interlocking slats positioned at right angles. The mutual composition of the slats and their individual shape generate various objects. The concept refers to the classic light diffusing slat fixtures but then being transformed into different stand-alone shapes for wall and ceiling.

Bram Kerkhofs Design Studio designs functional objects that are characterized by their transformation potential through knots, hinges and connections. They are the result of a search for the ultimate balance between material, construction and functionality. Based on this interplay, Bram searches for innovative forms of application that express themselves in a new use or a different type of appearance. Bram's obsession for systems and a predilection for algorithms and modular principles give his work its own identity. Mathematical stability, aesthetic harmony, inherent physical forces, the relationship between the parts and the whole are explored throughout his oeuvre.

GRID est un luminaire composé de lamelles parallèles emboîtables positionnées à angle droit. La composition mutuelle des lamelles et leur forme individuelle génèrent divers objets. Le concept fait référence aux luminaires classiques à lamelles diffusant la lumière mais se transformant ensuite en différentes formes autonomes pour le mur et le plafond.

Bram Kerkhofs Design Studio conçoit des objets fonctionnels qui se caractérisent par leur potentiel de transformation à travers des nœuds, des charnières et des connexions. Ils sont le résultat d'une recherche de l'équilibre ultime entre matériaux, construction et fonctionnalité. Partant de ce jeu, Bram recherche des formes d'application innovantes qui s'expriment dans un nouvel usage ou un autre type d'apparence. L'obsession de Bram pour les systèmes et une prédilection pour les algorithmes et les principes modulaires qui donnent à son travail sa propre identité. La stabilité mathématique, l'harmonie esthétique, les forces physiques inhérentes, la relation entre les parties et le tout sont explorées tout au long de son oeuvre.

GRID is een verlichtingsarmatuur bestaande uit parallel in elkaar schuivende lamellen die haaks op elkaar zijn geplaatst. De onderlinge samenstelling van de lamellen en hun individuele vorm genereren verschillende objecten. Het concept verwijst naar de klassieke diffuserende lamellenarmaturen maar dan omgevormd tot verschillende vrijstaande vormen voor wand en plafond.

Bram Kerkhofs Design Studio ontwerpt functionele objecten die worden gekenmerkt door hun transformatiepotentieel via knopen, scharnieren en verbindingen. Ze zijn het resultaat van een zoektocht naar de ultieme balans tussen materiaal, constructie en functionaliteit. Vanuit dit samenspel zoekt Bram naar vernieuwende toepassingsvormen die zich uiten in een nieuw gebruik of een andersoortige verschijning. Brams obsessie voor systemen en een voorliefde voor algoritmen en modulaire principes geven zijn werk een eigen identiteit. Wiskundige stabiliteit, esthetische harmonie, inherente fysische krachten, de relatie tussen de delen en het geheel worden onderzocht doorheen zijn hele oeuvre.

# CASH

[www.artbycash.com](http://www.artbycash.com)

87 Avenue Louise BP 26  
1000 Bruxelles

Instagram : @colorcomiccash

Facebook : artbycash

notocash@gmail.com

+32 485 870 493





## CASH

'Come See' invites the viewer to re-explore one of the most common objects: the chair. It is proposed as a sculpture, an attempt at new forms, a metaphor of culture between Africa and Europe reflecting the designer's origins. It is a metaphor for culture between Africa and Europe, reflecting the designer's origins. He is concerned with going from «a waste product to a success». Texture, resonance and juxtaposition are the guidelines for this creation.

CASH (1988) is a self-taught visual artist from Brussels. He is Swedish and Zimbabwean. He works as a painter, illustrator, sculptor and designer since 2010.

"Come See" invite le spectateur à réexplorer un des objets les plus communs : la chaise. Il est proposé telle une sculpture, un essai à de nouvelles formes, une métaphore de culture entre l'Afrique et l'Europe reflétant les origines du designer. Il s'attarde à passer d'« un déchet à un succès ». La texture, la résonance, la juxtaposition sont les directives de cette création.

CASH (1988) est bruxellois autodidacte dans les arts visuels. Il est suédois et zimbabwéen. Il travaille comme peintre, illustrateur, sculpteur et designer depuis 2010.

'Come See' nodigt de kijker uit om een van de meest alledaagse voorwerpen opnieuw te onderzoeken: de stoel. Het wordt voorgesteld als een beeldhouwwerk, een poging tot nieuwe vormen, een metafoor van cultuur tussen Afrika en Europa die de herkomst van de ontwerper weerspiegelt. Het is een metafoor voor de cultuur tussen Afrika en Europa, die de oorsprong van de ontwerper weerspiegelt. Het gaat hem erom van «een afvalproduct tot een succes te komen». Textuur, resonantie en juxtapositie zijn de richtlijnen voor deze creatie.

CASH (1988) is een autodidact beeldend kunstenaar uit Brussel. Hij is Zweeds en Zimbabwaans. Sinds 2010 werkt hij als schilder, illustrator, beeldhouwer en ontwerper.

# COSEINCORSO

[www.coseincorso.com](http://www.coseincorso.com)

72 rue Coenraets  
1060 Bruxelles

Instagram : @coseincorso

[info@coseincorso.com](mailto:info@coseincorso.com)

+32 486 037 181

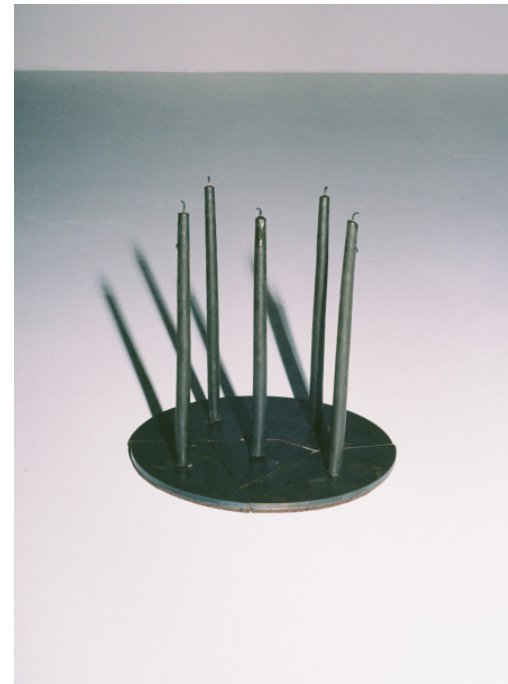
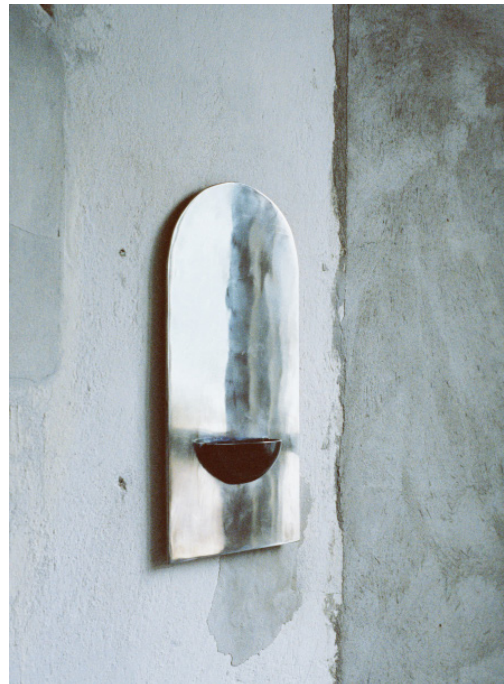





# COSEINCORSO

This first collection, entitled 'Les âmes simples,' consists of a bench, a table, a mirror and a candlestick, the shapes of which are freely inspired by objects found in Flemish beguinages. This collection was produced in collaboration with young craftsmen based in Brussels. It is inspired by simple ways of living and man's relationship with nature and spirituality.

COSEINCORSO is a multi-disciplinary design studio founded by Marzia Cerio and Marwann Frikach in 2021. Their approach aims to reintroduce poetics into the production process of objects and highlights the cultural context in which they are made. They focus on research and handcrafted production as well as on the valorization and transmission of know-how.

Cette première collection intitulée "Les âmes simples", est composée d'un banc, d'une table, d'un miroir et d'un bougeoir dont les formes sont librement inspirées d'objets que l'on retrouve dans les béguinages flamands. Cette collection a été produite en collaboration avec de jeunes artisans basés à Bruxelles. Elle est inspirée par les modes de vie simples et la relation de l'homme avec la nature et la spiritualité.

COSEINCORSO est un studio de design fondé par Marzia Cerio et Marwann Frikach en 2021. Leur démarche vise à réintroduire du poétique dans le processus de production des objets et à mettre en avant le contexte culturel dans lequel ils sont réalisés. Ils se concentrent sur la recherche et la production artisanale ainsi que sur la valorisation et la transmission des savoir-faire.

Deze eerste collectie, getiteld 'Les âmes simples,' bestaat uit een bankje, een tafeltje, een spiegel en een kandelaar waarvan de vormen vrij geïnspireerd zijn op voorwerpen die men in Vlaamse begijnhoven aantreft. Deze collectie werd vervaardigd in samenwerking met jonge ambachtslui uit Brussel. Het is geïnspireerd door eenvoudige levensstijlen en de relatie van de mens met de natuur en spiritualiteit.

COSEINCORSO is een multidisciplinaire designstudio, opgericht door Marzia Cerio en Marwann Frikach in 2021. Hun benadering is gericht op het herintroduceren van poëzie in het productieproces van objecten en het benadrukken van de culturele context waarin ze worden gemaakt. Ze richten zich op onderzoek en handgemaakte productie, evenals op de valorisatie en overdracht van knowhow.

# Daan De Wit Studio

[www.daandewit.com](http://www.daandewit.com)

Mechelsestraat 58  
3000 Leuven

Instagram : @daandewitstudio  
Facebook : Daandewit

[info@daandewit.com](mailto:info@daandewit.com)  
+32 496 73 48 29





# Daan De Wit Studio

Stratum Saxum is a collection about the tranquility of stones. The serenity and eternal silence of rock prevails. The collection consists of a dining table, a seating object, coffee tables and a console.

Daan De Wit, born in 1995, is a Belgian furniture designer. In 2018 he graduated in postgraduate furniture design after completing his bachelor's degree in interior design in Brussels. Before opening his own studio in 2019, he gained experience in various architecture and design studios, such as Junya Ishigami and Bram Kerkhofs.

In his studio he focuses on a small collection of objects, all based on the same idea of creating with as little material as possible, in an efficient and sustainable way.

Stratum Saxum est une collection sur la tranquillité des pierres. La sérénité et l'éternel silence de roche y règnent. La collection se compose d'une table à manger, d'un siège, de tables basses et d'une console.

Daan De Wit, né en 1995, est un designer de mobilier belge. En 2018, il a obtenu son diplôme de post-graduat en design de meubles après avoir obtenu son bachelier en design d'intérieur à Bruxelles. Avant d'ouvrir son propre studio en 2019, il a acquis de l'expérience dans divers studios d'architecture et de design, tels que Junya Ishigami et Bram Kerkhofs.

Dans son atelier, il se concentre sur une petite collection d'objets, tous basés sur la même idée de créer avec le moins de matière possible, de manière efficace et durable.

Stratum Saxum is een collectie over de rust van stenen. De sereniteit en eeuwige stilte van rots heerst. De collectie bestaat uit een eettafel, een zitobject, salontafels en een console.

Daan De Wit, geboren in 1995, is een Belgische meubelontwerper. In 2018 studeerde hij af in postgraduaat meubelontwerp na het behalen van zijn bachelor in interieurvormgeving in Brussel. Voordat hij in 2019 zijn eigen studio opende, heeft hij ervaring opgedaan in verschillende architectuur- en ontwerpstudio's, zoals Junya Ishigami en Bram Kerkhofs.

In zijn studio richt hij zich op een kleine verzameling objecten, allemaal gebaseerd op hetzelfde idee om met zo min mogelijk materiaal op een efficiënte en duurzame manier te creëren.

# Duplex Studio

[www.duplexstudio.be](http://www.duplexstudio.be)

77 avenue monplaisir  
1030 Schaerbeek

Instagram : @duplex.studio

Facebook : Duplex-Studio

[admin@duplexstudio.be](mailto:admin@duplexstudio.be)

+32 472 255 209





# Duplex Studio

Inspired by Bauhaus and the divergence between the industrial world and craftsmanship, Amai seeks to harmonize current production trends by developing unique furniture. To counterbalance the pragmatism and importance of function conveyed by industrial technicity, we have chosen to craft industrial T-slot aluminium profiles. The use of these profiles pushed interchangeability, modularity, and standardization of design and products. It also encourages working with mechanical connections over chemical connections.

Duplex is a multidisciplinary design studio. We design systemic, innovative and sustainable solutions to participate in local and circular economy, and have an impact at a global scale. Through self-initiated and commissioned projects by private, public, political and/or industrial actors, we investigate the possibilities of local, open and agile manufacturing as new ways of creating and producing goods.

Inspiré du Bauhaus et des divergences qui existe entre le monde industriel et l'artisanat, Amai cherche à harmoniser les tendances actuelles de production à travers l'élaboration de mobiliers particuliers. Pour contrebalancer le pragmatisme et la primauté de la fonction véhiculée par la technicité industrielle, nous avons choisi de travailler des profilés aluminium à rainure en T à la manière d'un artisan. L'utilisation de ces profilés pousse à l'interchangeabilité, à la modularité et à la standardisation du design et des produits. Elle incite également à travailler avec des raccords mécaniques plutôt qu'avec des raccords chimiques.

Duplex est un studio de design multidisciplinaire. Nous concevons et mettons en place des solutions systémiques, innovantes et durables afin de participer à l'économie locale et circulaire en partageant ces modèles à une échelle globale. À travers des projets auto-initiés et commissionnés par des acteurs privés, publiques, politiques et/ou industriels, nous explorons les possibilités du "local, open and agile manufacturing" comme moyen de créer et de produire.

Geïnspireerd door Bauhaus en de divergentie tussen de industriële en de ambachtelijke wereld, probeert Amai de huidige productietrends te harmoniseren door het uitwerken van bijzondere meubels. Als tegengewicht voor het pragmatisme en het primaat van de functie die de industriële techniciteit uitstraalt, hebben wij ervoor gekozen te werken met de industriële profielen van het type "T-sleuven" op de manier van een vakman. Het ambacht geeft een gevoelige dimensie aan vervaardigde voorwerpen. Door deze praktijk willen wij dit materiaal bevrijden uit zijn industriële toestand.

Duplex is een multidisciplinaire design studio. Wij ontwerpen en implementeren systemische, innovatieve en duurzame oplossingen om deel te nemen aan de lokale en circulaire-economie door deze modellen op wereldschaal te delen. Door middel van zelf geïnitieerde en in opdracht gegeven projecten van private, publieke, politieke en/of industriële actoren, verkennen we de mogelijkheden van "local, open and agile manufacturing" als een manier van creëren en produceren.

# Elias Van Orshaegen

[www.eliasvo.com](http://www.eliasvo.com)

Constitutiestraat 76  
32060 Antwerpen

Instagram : @eliasvo

[eliasvanorshaegen@gmail.com](mailto:eliasvanorshaegen@gmail.com)

+32 478 80 49 12





# Elias Van Orshaegen

## Loveseat - A post pandemic bench

An idea that came alive during the second lockdown, because the distance from our loved ones was hard on us. I wanted to create a bench which makes us sit closer to each other. A curved aluminium sheet of one meter fifty, symbolic for the social distance. The curvature of this distance poetically causes the users to sit closer together again.

## Statera - mirror in motion

Since most mirrors are static, we designed one in motion. Statera is the result of an intuitive search for purity where the mirror acts through equilibrium and moves through wind. It reflects a dreamy reflection of reality and focuses on balance.

A conceptual and experimental design studio with an intuitive hands-on approach where atmosphere, clear forms and the sensory qualities of materials are central.

Graduated at the postgraduate furniture design in Mechelen, Elias Van Orshaegen covers a variety of projects that range from custom pieces, made to measure to more limited editions. Rooted in a hands-on investigation he explores materials, techniques, waste streams and their use.

## Loveseat - Un banc post-pandémie

Une idée qui a germé lors du deuxième confinement, car la distance qui nous séparait de nos proches était difficile à supporter. Je voulais créer un banc qui nous fasse nous asseoir plus près les uns des autres. Une tôle d'aluminium courbée d'un mètre cinquante, symbolique de la distance sociale. La courbure de cette distance amène poétiquement les utilisateurs à s'asseoir plus près les uns des autres.

## Statera - miroir en mouvement

Comme la plupart des miroirs sont statiques, nous en avons conçu un en mouvement. Statera est le résultat d'une recherche intuitive de pureté où le miroir agit par l'équilibre et se déplace par le vent. Il reflète une réflexion rêveuse de la réalité et se concentre sur l'équilibre.

Un studio de design conceptuel et expérimental avec une approche pratique intuitive où l'atmosphère, les formes claires et les qualités sensorielles des matériaux sont centrales.

Diplômé du cours postuniversitaire de design de meubles de Malines, Elias Van Orshaegen s'occupe d'une variété de projets allant de pièces sur mesure à des éditions plus limitées. Enraciné dans la recherche pratique, il explore les matériaux, les techniques, les flux de déchets et leur utilisation.

## Loveseat - Een post-pandemische bank

Een idee dat ontstond tijdens de tweede lockdown, toen de afstand tussen ons en onze geliefden moeilijk te verdragen was. Ik wilde een bankje maken waardoor we dichterbij elkaar zouden zitten. Een gebogen aluminium plaat van anderhalve meter, symbool voor de sociale afstand. De kromming van deze afstand brengt de gebruikers poëtisch dichterbij elkaar.

## Statera - spiegel in beweging

Omdat de meeste spiegels statisch zijn, hebben wij er een ontworpen die beweegt. Statera is het resultaat van een intuïtieve zoektocht naar zuiverheid waarbij de spiegel werkt door evenwicht en beweegt door de wind. Het weerspiegelt een dromerige afspiegeling van de werkelijkheid en is gericht op evenwicht.

Een conceptuele en experimentele ontwerpstudio met een intuïtieve hands-on benadering waar sfeer, zuivere vormen en de zintuiglijke kwaliteiten van materialen centraal staan.

Afgestudeerd aan de postgraduaat meubelontwerp in Mechelen, behandelt Elias Van Orshaegen een verscheidenheid aan projecten die variëren van stukken op maat, op maat gemaakt tot meer beperkte edities. Geworteld in een hands-on onderzoek verkent hij materialen, technieken, afvalstromen en hun gebruik.

# Emma Cogné

[www.emmacogne.com](http://www.emmacogne.com)

36 rue de la victoire  
1060 Saint Gilles

Instagram : @cogneemma

[emma.cogne@gmail.com](mailto:emma.cogne@gmail.com)

+33 6 43 22 24 08

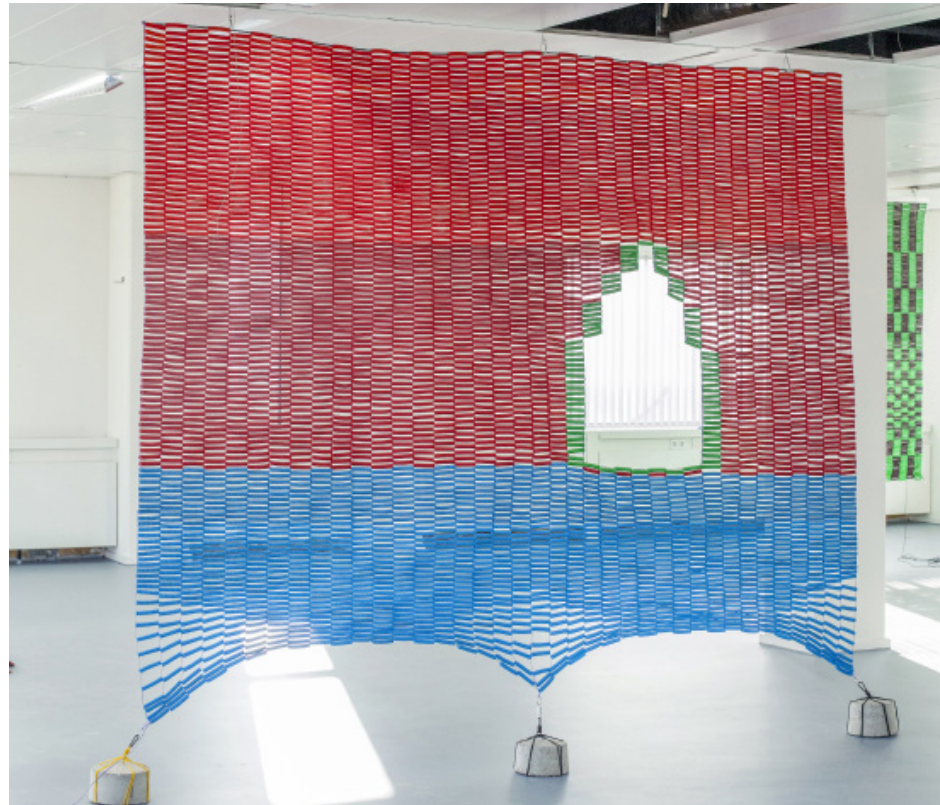





# Emma Cogné

Turborama explores a material from the invisible spaces, the interstices of our houses. The plastic sheath is used to protect cables from electrical installations. It is a recyclable and inexpensive material that resists shocks and weather. While keeping its original character as an engineering object, its craft assembly gives it an improved aesthetic and functional value. The textile partition unfolds like a curtain, functional outside as well as inside, as a spatial separator, filter, or shadow screen. With 'Turborama', the project questions the devices that separate the private from the outside, the hidden from the visible, and thus proposes a re-interpretation of matter consumption and industrial standardization that opens to multiple variations and personal appropriations.

Emma Cogné (1993) is a French designer and artist who graduated from the textile design department of La Cambre in Brussels. Her body of work finds its process in the revaluation and transformation of craft techniques and used materials to highlight their intrinsic value. The textile medium is for her a means to widen the sensorial qualities that are specific to spatiality while engaging the personal experience of users. His work gives rise to textile pieces of furniture and site-specific art installations that create transitions between the inside and the outside and echo what builds our intimacy needs.

Turborama explore un matériau des espaces invisibles, les interstices de nos habitations. La gaine plastique est habituellement utilisée pour protéger les câbles des installations électriques. C'est un matériau recyclable et peu cher qui résiste aux chocs et aux intempéries. Tout en conservant sa personnalité d'objet d'ingénierie, son assemblage artisanal lui confère une valeur esthétique et fonctionnelle améliorée. La cloison se déploie comme un rideau, fonctionnelle aussi bien en intérieur qu'en extérieur en tant que séparation d'espace et écran filtrant. Avec "Turborama", le projet questionne les dispositifs qui séparent le privé de l'extérieur, le caché du visible, et propose ainsi une alternative à la consommation de la matière et la standardisation industrielle qui ouvre à de multiples variations et appropriations personnelles.

Emma Cogné (1993) est une designer et artiste française. Diplômée d'un master en design textile à la Cambre à Bruxelles, son processus se base sur la redécouverte de techniques artisanales et le détournement de matériaux pour mettre en évidence leur valeur intrinsèque. Le médium textile est pour elle un moyen d'élargir les qualités sensibles propres à l'espace tout en favorisant l'expérience personnelle de l'utilisateur. Son travail se concrétise au travers d'installations et de mobiliers textiles uniques qui créent des transitions entre l'intérieur et l'extérieur pour faire écho à ce qui construit notre besoin d'intimité.

Turborama verkent een materiaal van onzichtbare ruimtes, de tussenruimten van onze huizen. De buitenmantels worden gewoonlijk gebruikt om de kabels van elektrische installaties te beschermen. Het is een recycleerbaar en goedkoop materiaal dat bestand is tegen schokken en slecht weer. Terwijl het zijn technische aspect behoudt, geeft zijn handgemaakte assemblage het een verbeterde esthetische en functionele waarde. 'Turborama' stelt de mechanismen ter discussie die het privé- van het externe, het verborgene van het zichtbare scheiden, en stelt zo een herinterpretatie voor van de consumptie van materiaal en industriële standaardisering die veelvuldige variaties en persoonlijke toepassingen mogelijk maakt.

Emma Cogné (1993) is een Franse designer en kunstenaar. Afgestudeerd met een master textielontwerp aan La Cambre in Brussel, haar werkwijze is gebaseerd op de herontdekking van artisanale technieken en de omleiding van materialen om hun intrinsieke waarde te benadrukken. Zij ziet het medium textiel als een manier om de gevoelige kwaliteiten van de ruimte uit te breiden en tegelijkertijd de persoonlijke ervaring van de gebruiker aan te moedigen. Haar werk krijgt vorm door installaties en textile meubelen die overgangen creëren tussen binnen en buiten en zo een echo zijn van wat onze behoefte aan intimiteit opbouwt.

# Estelle Chatelin & Georges Ahokpe

[www.couperdecalertravailler.com](http://www.couperdecalertravailler.com)

Coenraetsstraat 72  
1060 Bruxelles

Instagram : @couperdecalertravailler

[info.cdtstudio@gmail.com](mailto:info.cdtstudio@gmail.com)  
+32 465 547 165





# Estelle Chatelin & Georges Ahokpe

## Collection Ku do Azò

The name of the project, inspired by a leitmotif, sets the tone and method of production. Georges and Estelle create textile pieces from the concrete and plural realities that surround them. Each of their objects, designed between two countries, proposes a story that highlights the two territories through the use, the materials and the production technique. By moving the Beninese loom beyond its borders, it is another aspect of the tool that the duo values. As an extension of the weaver, the fabric strip that comes out of the loom is their experimental medium. It is thanks to this format that they draw new shapes. For this edition of the Contemporary design market, they present pieces from the Ku do azò collection, «good job» in Fongbe, which question the notion of comfort through plaids and hammocks. The pieces are designed to be used in western environment and are made from discarded sweaters collected both on the Cotonou market and in the sorting centers of the Brussels surroundings.

Couper décaler travailler is a textile research project based in Brussels runs by Estelle Chatelin and Georges Ahokpe. Since 2017, the duo of a textile designer and a weaver has been in dialogue between Benin and Belgium, questioning the practices of weaving for domestic use.

Le nom du projet, inspiré d'un leitmotif, donne le ton et la méthode de production. Georges et Estelle créent des pièces textiles à partir des réalités concrètes et plurielles qui les entourent. Chacun de leurs objets, conçu entre deux pays, propose une histoire qui met en lumière les deux territoires en s'exprimant au travers de l'usage, des matières premières et de la technique de production. En déplaçant le métier à tisser béninois au-delà de ses frontières, c'est une autre facette de l'outil que le duo valorise. La bande de tissu qui sort du métier à tisser tel le prolongement du tisserand est leur terrain d'expérimentation. C'est grâce à ce format qu'ils dessinent de nouvelles formes. Pour cette édition du Contemporary Design Market, ils présentent des pièces de la collection Ku do azò, "bon travail" en Fongbe, qui interrogent la notion de confort au travers de plaids et hamacs. Les pièces ont été pensées pour être utilisées dans notre environnement et sont réalisées à partir de pulls de seconde main collectés à la fois sur le marché de Cotonou et dans les centres de tri de la périphérie bruxelloise.

Couper décaler travailler est un laboratoire de recherche textile basé à Bruxelles fondé par Estelle Chatelin et Georges Ahokpe. Depuis 2017, le duo, composé d'une designer textile et d'un tisserand, dialogue entre le Bénin et la Belgique et interroge les pratiques du tissage pour les usages domestiques.

De naam van het project, geïnspireerd op een leitmotif, zet de toon en de produktiewijze. Georges en Estelle creëren textielwerken vanuit de concrete en meervoudige realiteit die hen omringt. Elk van hun objecten, ontworpen tussen twee landen, stellen een verhaal voor waarin de twee gebieden aan het licht komen door zich uit te drukken in gebruik, grondstoffen en productietechnieken. Door het Beninese weefgetouw buiten zijn grenzen te brengen, is het een ander facet van het werktuig dat het duo ontwikkelt. De strook stof die uit het weefgetouw tevoorschijn komt als een verlengstuk van de wever is hun experimenteerterrein. Het is dankzij dit formaat dat zij nieuwe vormen tekenen (voor de gebruiker). Voor deze editie van de Contemporary Design Market presenteren zij stukken uit de collectie Ku do azò, «goed werk» in het Fongbe, die het begrip comfort in vraag stellen aan de hand van plaids en hangmatten. De stukken zijn ontworpen om in onze omgeving te worden gebruikt en zijn gemaakt van tweedehandse truien die zowel op de markt van Cotonou als in de sorteercentra van de Brusselse rand worden ingezameld.

Couper décaler travailler is een in Brussel gevestigd laboratorium voor textielonderzoek, opgericht door Estelle Chatelin en Georges Ahokpe. Sinds 2017 is het duo, bestaande uit een textielontwerper en een wever, in dialoog tussen Benin en België en stelt het de praktijken van het weven voor huishoudelijk gebruik in vraag.

# Fractall

[www.fractall.be](http://www.fractall.be)

Burgemeester Danneelstraat 71  
8500 Kortrijk

Instagram : @fractall\_

[desmet.arne@gmail.com](mailto:desmet.arne@gmail.com)  
+32 497 236 407





# Fractall

Fractall is the Belgium based design practice founded by Arne Desmet. Inspired by patterns and textures found in nature and fascinated by man-made materials and production processes, the objects in the Fractall collection appear both natural and industrial. The studio's aim is to embrace technological production processes, while adding a sense of humanity to it. Despite their sculptural appearance, each object is highly functional. Often, remnants of the production processes are exposed, aiming to celebrate the materials in their pure form and the production processes that led to the creation of each object.

Arne Desmet was born in 1989 in Kortrijk. In 2011 he obtained a master degree in Industrial Design (currently part of Ghent University). While he enjoys working in the industrial design field, he decided to found an independent design practice Fractall in 2020. A studio focused on the design and realisation of unique furniture that is midway between art and functional object.

Fractall est un studio de design belge fondé par Arne Desmet. Les designs s'inspirent des motifs et des textures de la nature et sont fascinés par les matériaux et les processus de production fabriqués par l'homme. Les objets de la collection Fractall sont à la fois naturels et industriels. L'objectif du studio est d'utiliser des processus de production technologiques, mais en même temps d'y ajouter un sens de l'humanité. Malgré leur apparence sculpturale, chaque objet est fonctionnel. Souvent, les excédents du processus de production sont conservés. De cette façon, les matériaux peuvent être appréciés dans leur forme pure et la manière dont ils sont créés.

Arne Desmet est né en 1989 à Courtrai. En 2011, il a obtenu un master en Design Industriel (qui fait actuellement partie de l'université de Gand). Bien qu'il aime travailler dans le domaine du Design Industriel, il a décidé de fonder un studio de design indépendant Fractall en 2020. Un studio axé sur la conception et la réalisation de meubles uniques, à mi-chemin entre l'art et l'objet fonctionnel.

Fractall is de Belgische design studio, opgericht door Arne Desmet. Vanwege een inspiratie voor natuurlijke patronen en texturen en een fascinatie voor materialen en productieprocessen bedacht door de mens, lijken de objecten uit de Fractall collectie zowel natuurlijk als industrieel. Het doel van de studio is om technologische productieprocessen toe te passen, maar er tegelijkertijd een gevoel van menselijkheid aan toe te voegen. Ondanks het sculpturale uiterlijk is elk object functioneel. Vaak worden restanten van het productieproces behouden, met als doel de appreciatie van materialen in hun pure vorm en de productieprocessen die tot de creatie van elk object hebben geleid.

Arne Desmet werd geboren in 1989 in Kortrijk. In 2011 behaalde hij een masterdiploma in Industrieel Ontwerp (nu onderdeel van Universiteit Gent). Hoewel hij graag in het domein van industrieel ontwerp werkt, besloot hij in 2020 een onafhankelijke designpraktijk Fractall op te richten. Een studio gericht op het ontwerpen en realiseren van unieke meubels die het midden houden tussen kunst en functioneel object.

# Frits Kuitenbrouwer

[www.fritskuitenbrouwer.be](http://www.fritskuitenbrouwer.be)

Engelbert Van Arenbergstraat 49  
9040 Gent

Instagram : @fritskuitenbrouwer

Facebook : Frits-Kuitenbrouwer

[frits.kuitenbrouwer@telenet.be](mailto:frits.kuitenbrouwer@telenet.be)

+32 496 952 218





# Frits Kuitenbrouwer

This edition of CDM shows a design that has not been shown to the public before: 'Coatrack'. A great deal of attention has been paid to the functionality, which incorporates a number of refreshing ideas. Round holes for attaching the umbrella, notches for attaching scarves and handbags, and double hooks for more coats. A design where sustainability and responsible use of materials are considered. Furthermore, it will be exhibit 'Breadboards', the Dwarf cabinet and Semi-circular chair.

Frits Kuitenbrouwer (°1960) has been a furniture designer for 30 years. His most famous design is 'Triangle ladder', a ladder for the home library. Thoughtful designs and ecologically sound concepts are of paramount importance.

Cette édition du CDM montrera un design qui n'a jamais été montré au public auparavant : "Coatrack" (porte-manteau). Une grande attention a été accordée à la fonctionnalité, incorporant un certain nombre d'idées rafraîchissantes. Trous ronds pour accrocher le parapluie, encoches pour accrocher les écharpes et les sacs à main, et doubles crochets pour contenir plus de manteaux. Il sera également exposé 'Breadboards' (planches à pain uniques), le cabinet Dwarf et la chaise semi-circulaire.

Frits Kuitenbrouwer (°1960) est designer de meubles depuis 30 ans. Son design le plus célèbre est 'Triangle ladder'. Des conceptions bien pensées, et une responsabilité écologique sont des concepts très appréciés.

Deze editie van CDM toon ik een ontwerp dat nog niet eerder publiek werd vertoond: 'Coatrack' (kapstok). Er is veel aandacht besteed aan de functionaliteit, waarin een aantal verfrissende ideeën zijn verwerkt. Een ontwerp waar gedacht is aan duurzaamheid en aan verantwoord materiaalgebruik. Het zal ook te zien zijn 'Breadboards' (unieke broodplanken) mee, die direct kunnen worden gekocht en meegenomen. En ook Dwarf kastje en de Halfronde stoel worden getoond.

Frits Kuitenbrouwer (°1960) is sinds 30 jaar meubelontwerper. Zijn meest bekende ontwerp is 'Triangle ladder'. Doordachte ontwerpen, en ecologisch verantwoord zijn begrippen die hoog in het vaandel geschreven staan.

# Futurewave

[www.futurewave.design.com](http://www.futurewave.design.com)

Avenue Winston Churchill 167  
1180 Uccle

Instagram : @futurewave\_design

Facebook : futurewave.design

administration@futurewave.design

+32 497 052 204







# Futurewave

## KNIT HANGING AND KNIT COUNTER

Both Knits lights are entirely designed in recycled plastic. The closed loop form is intended to work in correlation with the 3D printing machine. The structure of the object follows a 'vase-mode' process in order to print continuously without interruption. This process saves time and energy. The soft, organic curves of these lamps contrast with the repetitive layering of lines imposed by the printer, which play a role in the refraction of the light. The process is part of the object's aesthetic language and manifests the importance given to its material

Futurewave is a service agency founded by designers and engineers with a passion for cutting-edge technology, especially in the creation of innovative lighting where their DNA lies in technical and conceptual innovation. An attraction for a self-sufficient and sustainable future is why they design lamps with 3D printer technology and recycled PET plastic.

## KNIT HANGING AND KNIT COUNTER

Les deux Knit sont entièrement conçus en plastique recyclé. La forme en boucle fermée est destinée à fonctionner en symbiose avec la machine d'impression 3D. La structure de l'objet suit un processus de type "vase" afin d'imprimer en continu sans interruption. Ce processus permet d'économiser du temps et de l'énergie. Les courbes discrètes et organiques de ces lampes contrastent avec la superposition répétitive des lignes imposées par l'imprimante, qui jouent un rôle dans la réfraction de la lumière. Le processus de production fait partie du langage esthétique de l'objet et manifeste l'importance accordée à son matériau.

Futurewave est une agence de service fondée par des designers et des ingénieurs passionnés par les technologies de pointe notamment dans la création de luminaires innovants où leurs ADN résident dans l'innovation technique et conceptuelle. Un attrait est porté pour un avenir auto-suffisant et durable, c'est pourquoi ils désignent des lampes avec la technologie d'imprimante 3D et du plastique PET recyclé.

## KNIT HANGING AND KNIT COUNTER

Beide Knits zijn volledig ontworpen in gerecycleerde kunststof. De gesloten lusvorm is bedoeld om in correlatie met de 3D-printmachine te werken. De structuur van het object volgt een 'vase-mode' proces om doorlopen te kunnen printen zonder onderbreking. Dit proces bespaart tijd en energie. De zachte, organische rondingen van deze lampen is in tegenstelling met de repetitieve opeenstapeling van lijnen die door de printer worden opgelegd en speelt een rol in de breking van het licht. Het proces benadrukt de esthetische vorm van het object en bepaalt het belang van het materiaal.

Futurewave is een service agentschap opgericht door ontwerpers en ingenieurs met een passie voor cutting-edge technologie, in het bijzonder in de creatie van innovatieve verlichting waar hun DNA ligt in technische en conceptuele innovatie. Een aantrekkingskracht voor een zelfvoorzienende en duurzame toekomst is de reden waarom zij lampen ontwerpen met 3D-printertechnologie en gerecycled PET-plastic.

# Giel Dedeurwaerder & Brent Neve

[www.utilise-objects.be](http://www.utilise-objects.be)

Meiweg 29  
8500 Kortrijk

Instagram : @utilise.objects  
Facebook : utilise.objectst

info@gieldedeurwaerder.be  
+32 485 271 688





## Giel Dedeurwaerder & Brent Neve

In the collective design studio 'Utilise.objects' they join forces and combine their research, experiments and constructions with the purity of material and form. For this determination, it's essential to put the utility in proportion with our pure description into functional objects and products. In the designs of the collective design studio their common interest in history and evolution comes to the surface. They take their inspiration from Russian avant-garde artists, Japanese Philosophy and naturel elements and experiment in their designs with different materials and proportions.

Dans le studio de design collectif "Utilise.objects" ils unissent leurs forces et combinent leurs recherches, expériences et constructions avec la pureté du matériau et de la forme. Pour cette détermination, il est essentiel de mettre l'utilité en proportion avec notre description pure en objets et produits fonctionnels. Dans les créations du studio de design collectif, leur intérêt commun pour l'histoire et l'évolution remonte à la surface. Ils s'inspirent des artistes d'avant-garde russes, de la philosophie japonaise et des éléments naturels et expérimentent dans leurs créations différents matériaux et proportions.

In de collectieve ontwerpstudio 'Utilise.objects' bundelen zij hun krachten en combineren hun onderzoek, experimenten en constructies met de zuiverheid van materiaal en vorm. Voor deze vaststelling is het essentieel om het nut in verhouding te brengen met onze zuivere omschrijving in functionele objecten en producten. In de ontwerpen van de collectieve ontwerpstudio komt hun gemeenschappelijke interesse voor geschiedenis en evolutie naar boven. Ze halen hun inspiratie uit Russische avant-garde kunstenaars, Japanse filosofie en natuurelementen en experimenteren in hun ontwerpen met verschillende materialen en verhoudingen.

# Hanne Cornette

Dolfijnstraat 61  
2018 Antwerpen

Instagram : @cornettehanne

hanne.cornette@hotmail.com

+32 472 745 487





# Hanne Cornette

'Stool/Bench' consists of modular stools that together form a bench. You can add as many stools as you want and therefore determine the length of the bench yourself. The stools have slanted legs, which creates a certain rhythm when they stand next to each other. The slanted legs also make it easy to stack, making it easy to store. The modularity of the stools and the possibility of stacking, ensure that you meet the varying need of the user. During the lockdown we have spent a lot of time behind a screen and we have lost touch with the real world. You can take that 'touch' literally and these stools try to meet exactly that lack. Tactility became the keyword. The wood of the stools has been gouged. No smooth or polished surfaces, but a piece of furniture that demands a touch.

Hanne Cornette has obtained a bachelor's degree in Interior Design at the KASK (School of Arts, Ghent) in the focus Furniture & Design, she followed the Continuing Education in Furniture Design (VOMO) at the Thomas More Hogeschool in Mechelen.

"Stool/Bench" se compose de tabourets modulaires qui, ensemble, forment un banc. Vous pouvez ajouter autant de tabourets que vous le souhaitez et ainsi déterminer vous-même la longueur du banc. Les tabourets ont des pieds inclinés, ce qui crée un certain rythme lorsqu'ils sont placés les uns à côté des autres. Grâce à leurs pieds inclinés, ils sont également faciles à empiler, ce qui facilite leur rangement. La modularité des tabourets et la possibilité de les empiler vous permettent de répondre aux besoins changeants de l'utilisateur. Pendant le confinement, nous avons passé beaucoup de temps derrière un écran et nous avons perdu le contact avec le monde réel. Vous pouvez prendre ce "contact" littéralement, et ces tabourets tentent de répondre précisément à ce besoin. La tactilité est devenue le mot clé. Le bois des tabourets est sculpté. Pas de surfaces lisses ou polies, mais un meuble qui demande à être touché.

Hanne Cornette a obtenu un diplôme de bachelière en architecture d'intérieur à la KASK (School of Arts, Gand) dans le domaine du mobilier et du design, elle a suivi la formation continue en design de mobilier (VOMO) à la Thomas More Hogeschool de Malines.

'Stool/Bench' bestaat uit modulaire krukjes die samen een bank vormen. Je kunt zoveel krukjes toevoegen als je wilt en dus zelf de lengte van de bank bepalen. De krukjes hebben schuine poten, waardoor er een bepaald ritme ontstaat als ze naast elkaar staan. Door de schuine poten zijn ze ook makkelijk te stapelen, waardoor ze eenvoudig op te bergen zijn. De modulariteit van de krukken en de mogelijkheid om te stapelen, zorgen ervoor dat er aan de wisselende behoeften van de gebruiker wordt voldaan. Tijdens de lockdown hebben we veel tijd achter een beeldscherm doorgebracht en zijn we de voeling met de echte wereld kwijtgeraakt. Die 'voeling' kun je letterlijk nemen en deze krukjes proberen precies aan dat gemis tegemoet te komen. Tactiliteit werd het sleutelwoord. Het hout van de krukjes werd gegutst. Geen gladde of gepolijste oppervlakken, maar een meubelstuk dat om aanraking vraagt.

Hanne Cornette heeft verkregen een bachelor Interieurvormgeving aan het KASK (School of Arts, Gent) in de focus Meubel & Design, volgde ze de Voortgezette Opleiding Meubelontwerp (VOMO) aan de Thomas More Hogeschool in Mechelen.

# Holso

[www.holso.be](http://www.holso.be)

Rue Coenraets 72  
1060 Bruxelles

Instagram : @holso\_studio

Facebook : Holso

sophie@holso.be

+32 478 720 263





# Holso

Her first lights collection made of recycled cardboard springs from a constant reflection on the light. The idea of bringing warmth and comfort to those around us fascinates the designer, and it is essential to her that this happens through an aesthetic object, especially when it is part of our daily lives. This first collection with a brutalist and contemporary tendency is playful and lively. All the models are to be set down or suspended, the idea being to make the light come alive according to our desires. Particular importance is given to the choice of materials, their durability, their environmental impact and their local aspect. The production is done in Belgium and each light is assembled by hand. Pure lines, research of simple and neat details, and of materials that create a questioning effect are the points of reflection and particular attention of the Holso studio.

Sophie Hollebecq, a Brussels-based designer with an atypical background, started out as a fashion photographer and has been working as a freelance graphic designer for the past 15 years. Four years ago, she took a bachelor's degree in interior design at Saint-Luc Brussels to deepen her creative process. Challenged by the boundaries between design and the various creative skills, she broke them down to make them evolve, which led her to found her own design studio 'Holso'.

Sa première collection de luminaires en carton recyclé est née d'une constante réflexion sur la lumière. L'idée d'apporter de la chaleur, du réconfort à ceux qui nous entourent passionne la designeuse, et il est primordial pour elle que cela se produise au travers d'un objet esthétique, surtout quand il fait partie de notre quotidien. Cette première collection à tendance brutaliste ainsi que contemporaine se veut ludique et vivante. Tous les modèles sont à poser ou à suspendre, l'idée étant de faire vivre le luminaire au gré de nos envies. Une importance particulière est accordée au choix des matériaux, à leur durabilité, à leur impact environnemental ainsi qu'à leur aspect local. La production se fait en Belgique et chaque luminaire est assemblé à la main. Lignes pures, recherche de détails simples et soignés, et de matériaux créant un questionnement sont les points de réflexion et d'attention particulière du studio Holso.

Sophie Hollebecq, designeuse bruxelloise au parcours atypique, débute en tant que photographe de mode et depuis 15 ans, elle poursuit sa carrière comme graphiste freelance. Il y a 4 ans, elle suit un bachelier en architecture d'intérieur à Saint-Luc Bruxelles afin d'approfondir son processus de création. Interpellée par les frontières entre le design et les différents savoir-faire créatifs, elle va alors les décroiser pour les faire évoluer, ce qui l'amène à fonder son propre studio de création "Holso".

Haar eerste lampencollectie gemaakt van gerecycled karton komt uit een constante reflectie op het licht. Het idee om warmte en comfort te brengen aan de mensen om ons heen fascineert de ontwerpster, en het is essentieel voor haar dat dit gebeurt door middel van een esthetisch object, vooral wanneer het deel uitmaakt van ons dagelijks leven. Deze eerste collectie met een brutalistische en hedendaagse tendens is speels en levendig. Alle modellen zijn te zetten of op te hangen, waarbij het de bedoeling is het licht tot leven te laten komen naar gelang van onze wensen. Er wordt bijzonder veel belang gehecht aan de keuze van de materialen, hun duurzaamheid, hun impact op het milieu en hun lokaal aspect. De productie gebeurt in België en elke lamp wordt met de hand geassembleerd. Zuivere lijnen, het zoeken naar eenvoudige en verzorgde details, en naar materialen die een vragend effect creëren zijn de punten van reflectie en bijzondere aandacht van de Holso studio.

Sophie Hollebecq, een Brusselse ontwerpster met een atypische achtergrond, is begonnen als modefotografe en werkt al 15 jaar als freelance grafisch ontwerper. Vier jaar geleden volgde ze een bachelor in interieurdesign aan Saint-Luc Brussel om haar creatieve proces te verdiepen. Geïnteresseerd in de grenzen tussen design en de verschillende creatieve vaardigheden, brak ze deze af om ze te laten evolueren, wat haar ertoe bracht haar eigen designstudio 'Holso' op te richten.

# ID&A

## Thomas More Mechelen

[www.ideamechelen.be](http://www.ideamechelen.be)

Campus Lucas FaydherbelInterieur,  
Design & Architectuur  
Zandpoortvest 16  
2800 Mechelen

Instagram : @vomomechelen  
@ohointerieurvormgeving  
@interieuvormgevingmechelen

Facebook : vomo.be  
interieuvormgeving  
Interieuvormgeving.Mechelen

[patrick.reuvis@thomasmore.be](mailto:patrick.reuvis@thomasmore.be)  
+32 475 691 662







## ID&A - Thomas More Mechelen

The Circular Design Research Team within the Interior, Design & Architecture Unit of the Thomas More University of Applied Sciences has as its main objective to facilitate the transition to circular design among interior designers, furniture designers and applied architects.

By developing and providing tools, libraries of inspiration and innovative techniques/materials, it aims to support the industry and move it towards a circular economy.

L'équipe de recherche en design circulaire au sein de l'unité Interior, Design & Architecture de l'Université des sciences appliquées Thomas More a pour objectif principal de faciliter la transition vers le design circulaire parmi les designers d'intérieur, les designers de meubles et les architectes appliqués .

En concevant et mettant à disposition des outils, des bibliothèques d'inspiration et des techniques/ matériaux innovants, il s'agit d'accompagner la filière et l'orientation vers une économie circulaire.

Het onderzoeksteam Circulair design binnen de Unit Interieur, Design & Architectuur van Thomas More-hogeschool heeft als hoofdfocus de transitie naar een circulair design bij interieurvormgevers, meubelontwerpers en toegepaste architecten te faciliteren.

Door het vormgeven en aanreiken van tools, inspiratiebibliotheken en innovatieve technieken / materialen zullen wij de sector ondersteunen en sturen naar een circulaire economie.

# Jan Goderis Design Lab

[www.jangoderis.com](http://www.jangoderis.com)

Pekelharing 73  
Ghent

Instagram : @jangoderisdesigner

[jangoderis@gmail.com](mailto:jangoderis@gmail.com)

+32 498 510 861





# Jan Goderis Design Lab

The start-up of Jan Goderis Design Lab in 2021 is based on decades of experience, and focuses on a wider range of 'design assignments', ranging from furniture, lighting, objects, and utensils... Both existing techniques and digital tools are used while designing/in the designs. There is a keen interest in exploring new techniques, materials, ergonomics, ecology, social and economic aspects in the designing process. In dialogue with the various parties, the development process searches for the essence of a design, form, material, production and user-friendliness.

Designer and interior architect Jan Goderis lives and works in Ghent, Belgium. From his architectural background, he designs furniture, lighting, and objects with a focus on functionality, ergonomics, aesthetics, proportions, and feasibility. His designs radiate a monumental simplicity. He has won numerous nominations and awards at international design competitions.

Le lancement du Jan Goderis Design Lab en 2021 est le fruit de nombreuses années d'expérience et de travail et vise à élargir l'éventail des "missions de conception", qu'il s'agisse de mobilier, d'éclairage, d'objets, d'ustensiles, etc. Le processus de conception intègre des outils de travail numérique, ainsi que des techniques qui s'appuient sur des maquettes, le papier... La recherche de nouvelles techniques, de nouveaux matériaux, l'ergonomie, l'écologie, des aspects sociaux et économiques ; est au cœur du processus de conception. Le processus de conception va à la recherche de l'essence d'un objet, la forme, le matériau, la production et l'ergonomie en dialogue avec les différentes parties concernées.

Le designer et architecte d'intérieur Jan Goderis vit et travaille à Gand, en Belgique. De sa formation d'architecte, il conçoit des meubles, des luminaires et des objets en prêtant attention à la fonctionnalité, à l'ergonomie, à l'esthétique et aux proportions, ainsi qu'à l'aspect pratique. Ses créations dégagent une simplicité monumentale. Ces dernières années, il a remporté de nombreuses nominations et récompenses lors de concours internationaux de design.

De opstart van Jan Goderis Design Lab in 2021 is gebaseerd op tientallen jaren ervaring, en beoogt een bredere waaier van 'ontwerp opdrachten', gaande van meubilair, verlichting, objecten, gebruiksvoorwerpen... Bij het ontwerpen worden zowel bestaande technieken als digitale tools gebruikt. Er is een levendige interesse in het onderzoeken van nieuwe technieken, materialen, ergonomie, ecologie, sociale en economische aspecten in het ontwerpproces. In het ontwikkelingsproces wordt in dialoog met de verschillende partijen gezocht naar de essentie van een ontwerp, naar vorm, materiaal, productie en gebruiksvriendelijkheid.

Designer en interieurarchitect Jan Goderis woont en werkt in Gent, Belgium. Vanuit zijn architecturale achtergrond ontwerpt hij meubilair, verlichting en objecten met aandacht voor de functionaliteit, ergonomie, esthetiek en verhouding, en uitvoerbaarheid. Zijn ontwerpen stralen een monumentale eenvoud uit. De voorbije jaren won hij talrijke nominaties en awards bij internationale designwedstrijden.

# Jeff Rutten Objects

[www.jeffrutten.be](http://www.jeffrutten.be)

Baal 90  
3980 Tessenderlo

Instagram : @jeff.rutten

[info@jeffrutten.be](mailto:info@jeffrutten.be)

+32 486 694 714

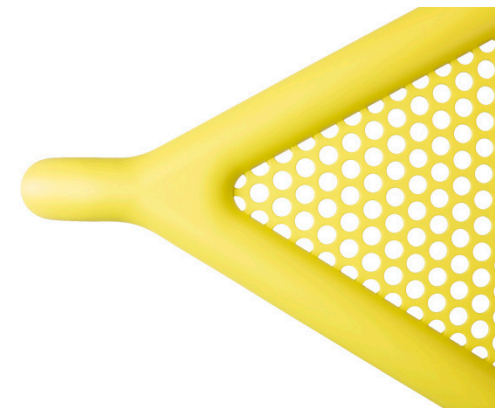



# Jeff Rutten Objects

## Playground 6.0

An outdoor table/sculpture with a pure design and an absolute minimum of lines. A symbiosis between functionality and visual value. The object consists of thick-walled steel tube and a perforated steel table top. The construction is fully welded with a metallised and a high-quality powder-coated finish. Object is part of a collection.

JEFF RUTTEN OBJECTS designs and produces functional furniture and applied art objects with a high sculptural value. The approach of designer Jeff Rutten is always a search for symbiosis between functionality and visual value. Designs are purified, there is no room for unnecessary details.

## Playground 6.0

Une table/sculpture d'extérieur au design pur, avec un minimum de lignes. Une symbiose entre la fonctionnalité et la valeur visuelle. L'objet est constitué d'un tube d'acier à paroi épaisse et d'un plateau en acier perforé. La construction est entièrement soudée avec une finition métallisée et un revêtement en poudre de haute qualité. L'objet fait partie d'une collection.

JEFF RUTTEN OBJECTS conçoit et produit des meubles fonctionnels et des objets d'art appliqué avec une grande valeur sculpturale. L'approche du designer Jeff Rutten est toujours une recherche de la symbiose entre la fonctionnalité et la valeur visuelle. Les conceptions sont épurées, il n'y a pas de place pour les détails superflus.

## Playground 6.0

Een tafel/sculptuur voor buiten met een zuiver silhouet, en een absoluut minimum aan lijnen. Een symbiose tussen functionaliteit en visuele waarde. Het object bestaat uit dikwandige stalen buis en een geperforeerd stalen tafelblad. De constructie is volledig gelast met een gemetalliseerde en een hoogwaardig gepoedercoate afwerking. Object is een onderdeel van een collectie.

JEFF RUTTEN OBJECTS ontwerpt en produceert functionele meubels en toegepaste kunst objecten met een hoge sculpturale waarde. De benadering van ontwerper Jeff Rutten is altijd een zoektocht naar een symbiose tussen functionaliteit en visuele waarde. Ontwerpen zijn uitgepuurd, er is geen ruimte voor overbodige details.

# KEWLOX

[www.kewlox.com](http://www.kewlox.com)

7 Rue Sainte-Anne  
5310 Leuze

Instagram : @kewlox\_official  
Facebook : Kewlox

info@kewlox.be  
+32 815 117 91





# KEWLOX

## Design your own furniture

The Kewlox stand is designed for interaction with our furniture and offers visitors the opportunity to personalise their own set through a digital space and the use of test furniture to create their own Kewlox.

KEWLOX has been developing storage solutions since the 1960's. The brand always managed to adapt to an ever-changing world, tackling environmental challenges and a growing need for customisation. In recent years, designer Julien Renault revisited the brand, returning to the essence and expanding the range while staying true to its roots.

Le stand Kewlox est tourné vers l'interaction avec nos meubles et propose aux visiteurs de personnaliser leur ensemble grâce à un espace digital ainsi qu'à l'aide de meubles tests pour ainsi créer leur propre Kewlox.

KEWLOX fabrique des solutions de rangement depuis les années 60. Au fil du temps, la marque s'est adaptée aux évolutions telles que le changement climatique et le besoin de personnalisation. Revisitée par le designer Julien Renault, Kewlox poursuit son expansion dans le respect de son ADN.

De Kewlox stand is ontworpen voor interactie met onze meubels. Bezoekers kunnen hun eigen combinaties samenstellen in een digitale ruimte, en kunnen de verschillende opties en materialen ook uitproberen aan de hand van een aantal testmeubels.

Sinds de jaren 60 zorgt KEWLOX voor opbergoplossingen. Het iconisch Belgisch designmerk slaagde erin om zich aan te passen aan een steeds veranderende wereld, door uitdagingen op vlak van ecologie hoofd te bieden en mee te gaan in een steeds groeiende behoefte aan. De afgelopen jaren sloegen ze de handen in elkaar met designer Julien Renault, om terug te keren naar de essentie en het gamma uit te breiden zonder het DNA van het merk uit het oog te verliezen.

# Laure Kasiers

[www.laurekasiers.com](http://www.laurekasiers.com)

Rue Delaunoy 58  
1080 Bruxelles

Instagram : @laurekasiers  
Facebook : laure.kasiers

[laure@laurekasiers.com](mailto:laure@laurekasiers.com)  
+32 494 196 820

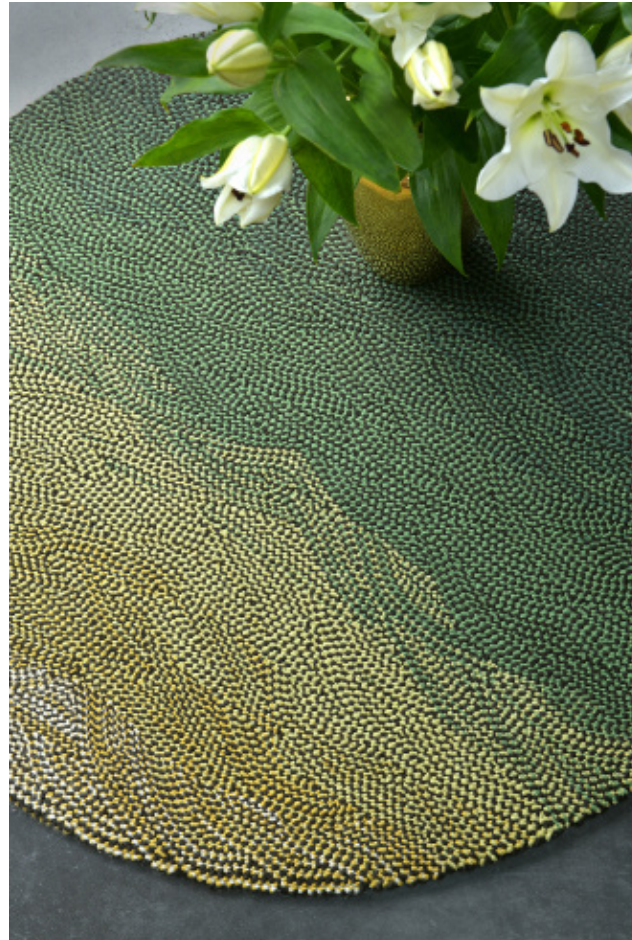





# Laure Kasiers

Rugs made in Brussels according to a particular craft technique. Unique pieces available for individuals and professionals. Eco-responsible and local, the production is made in Belgium from yarns spun in Europe.

Textile designer by training, Laure Kasiers creates and manufactures carpets and other textile objects in her studio in Brussels. Thanks to her unconventional and artisanal technique, she creates shapes and patterns that are often organic, as if they came from nature, from a microscope or an aerial view, opening our imagination. Laure Kasiers offers a constantly growing collection of models, always unique and available for individuals or professionals.

Tapis fabriqués à Bruxelles selon une technique artisanale particulière. Pièces uniques disponibles sur-mesures pour particuliers et professionnels. Éco-responsable et locale, la production se fait en Belgique à partir de fils filés en Europe.

Designer textile de formation, Laure Kasiers crée et fabrique des tapis et autres objets textiles dans son atelier à Bruxelles. Grâce à sa technique à la fois artisanale et non conventionnelle, naissent des formes et des motifs souvent organiques, comme issus de la nature, sortis d'un microscope ou d'une vue aérienne, ouvrant notre imaginaire. Laure Kasiers propose une collection sans cesse enrichie de modèles, toujours uniques et disponibles sur-mesures pour les particuliers ou les professionnels.

Tapijten die in Brussel volgens een bepaalde ambachtelijke techniek worden vervaardigd. Unieke stukken beschikbaar voor particulieren en professionals. Eco-verantwoordelijk en lokaal, de productie wordt gemaakt in België van garens gesponnen in Europa.

Laure Kasiers, textielontwerpster van opleiding, creëert en vervaardigt tapijten en andere textielobjecten in haar atelier in Brussel. Dankzij haar onconventionele, ambachtelijke techniek creëert zij vormen en patronen die vaak organisch zijn, alsof zij uit de natuur, uit een microscoop of uit de lucht zijn gehaald, waardoor onze verbeelding wordt aangesproken. Laure Kasiers biedt een steeds groeiende collectie modellen, altijd uniek en op maat gemaakt voor particulieren of professionals.

# Lou Van'T Riet

[www.louvantriet.com](http://www.louvantriet.com)

Rue du Prince Royal 29  
1050 Ixelles

Instagram : @lou.vantriet

Facebook : louvantriet

[studio@louvantriet.com](mailto:studio@louvantriet.com)

+32 475 691 316

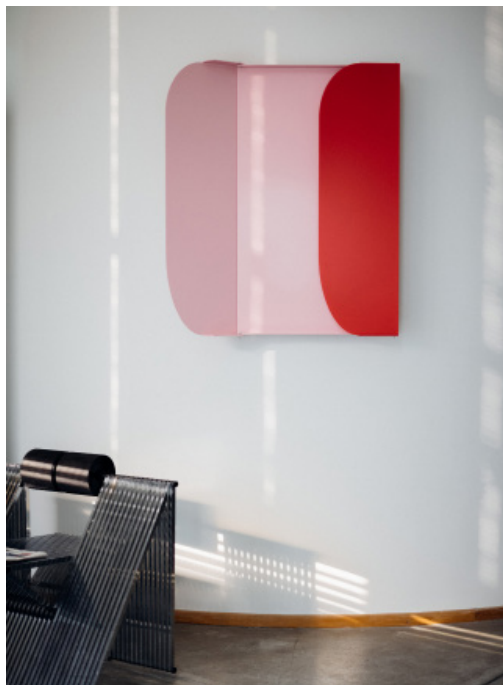



# Lou Van'T Riet

Through her creations Lou invites the viewer to become an active part of the work by manipulating it. Her wall sculptures create different visual compositions each time they are activated. By opening or closing a side the viewer will choose his variant in the geometrical and visual configuration. May the triptychs be closed, completely or partially opened they are an invitation to contemplation. Lou aims to fill the growing distance between the viewer and the work and break the 'do not touch' rule.

Lou van 't Riet grew up in Brussels where she studied design and architecture before leaving for her MFA in New York. Seduced by the city she will carry on living there till 2017, working for the Chamber Gallery and for the multidisciplinary artist Katie Stout. Her triptychs have been presented during the Venice Biennale for Design Venice in 2019. During a solo show at the Alienor Prouvost Gallery in 2020, as well as several art and design fairs in Belgium and France.

À travers ses créations, Lou invite les spectateurs à interagir avec ses œuvres. Ses sculptures murales créent des compositions visuelles différentes à chaque fois qu'elles sont activées. En ouvrant ou en fermant un côté de ses triptyques, les observateurs découvrent des combinaisons totalement différentes grâce aux formes et aux couleurs qui apparaissent ou disparaissent. Partiellement ou complètement ouverts, ils découvriront de multiples compositions, invitant à la contemplation. Lou cherche à combler la distance croissante entre les spectateurs et les œuvres et à briser la règle du "ne pas toucher" que l'on observe traditionnellement.

Lou van 't Riet a grandi à Bruxelles où elle étudie le design et l'architecture avant de partir pour New York pour son MFA. Conquise par la ville, elle continuera à y vivre jusqu'en 2017 et y travaillera à la Chamber Gallery et pour l'artiste pluridisciplinaire Katie Stout. Ses triptyques ont été présentés lors de la Biennale de Venise pour Design Venice en 2019. Lors d'une exposition solo à la galerie Alienor Prouvost en 2020, ainsi que dans plusieurs foires d'art et de design en Belgique et en France.

Met haar creaties nodigt Lou de toeschouwer uit om actief deel uit te maken van het werk door het te manipuleren. Haar wandsculpturen creëren telkens andere visuele composities wanneer ze geactiveerd worden. Door een zijde te openen of te sluiten, ontdekt het publiek totaal verschillende combinaties van vormen en kleuren die verschijnen of verdwijnen. Gedeeltelijk of volledig open, zullen zij meerdere composities ontdekken, die uitnodigen tot contemplatie. Lou probeert de groeiende afstand tussen de toeschouwers en de kunstwerken te overbruggen en de traditioneel in acht genomen regel 'niet aanraken' te doorbreken.

Lou van 't Riet groeide op in Brussel waar ze design en architectuur studeerde voor ze naar New York vertrok voor haar MFA. Verleid door de stad blijft ze er wonen tot 2017. Ze werkt voor de Chamber Gallery en voor de multidisciplinaire kunstenaar Katie Stout. Haar drieluiken waren te zien op de Biënnale van Venetië voor Design Venice in 2019. Tijdens een solotentoonstelling in de Alienor Prouvost Gallery in 2020, en op verschillende kunst- en designbeurzen in België en Frankrijk.

# Louise Daneels

[www.louisedaneels.tumblr.com](http://www.louisedaneels.tumblr.com)

Notelaarstraat 26  
9000 Gent

Instagram : @louisedaneels  
Facebook : louise.daneels

[louise.daneels@hotmail.com](mailto:louise.daneels@hotmail.com)  
+32 473 252 850





# Louise Daneels

Louise Daneels is a ceramist and illustrator who graduated last year at LUCA school of arts Ghent in Ceramics and Glass art. She started to experiment with clay and soon she translated her illustrations into a three dimensional installation with ceramic vessels, glass shapes and hand sculpted forms. She develops her own glazes and colors to give her pieces a personal identity. Together she calls her collection 'DANNY'

Louise Daneels (Izegem Belgium, 1996) She began her studies in illustration at KASK Ghent in 2014. During her masters she went on Erasmus at HGB in Leipzig. In 2020 she started in Ceramics and Glass art at LUCA School of Arts Ghent. Over the years she participated in various exhibitions like Rufus Gallery and Migration Museum London. She worked for international clients, such as Brooklyn Museum NY, Hermès, Rimowa, Samsung and more.

Louise Daneels est une céramiste et illustratrice. Après ses études de céramique et verre à LUCA School of Arts de Gand, elle a commencé à expérimenter l'argile. Louise traduit ses illustrations en une installation tridimensionnelle composée de vases en céramique, des formes en verre et des objets sculptées à la main. Elle développe ses propres émaux et couleurs pour donner à ses pièces une identité personnelle. Sa collection s'appelle "DANNY".

Louise Daneels (1996°) a commencé ses études d'illustration au KASK Gand en 2014. Pendant son master, elle est allée en Erasmus au HGB à Leipzig. En 2020, elle a commencé l'art de la céramique et du verre à la LUCA School of Arts Ghent. Au fil des ans, elle a participé à diverses expositions comme Rufus Gallery et Migration Museum London. Elle a travaillé pour des clients internationaux, tels que Brooklyn Museum NY, Hermès, Rimowa, Samsung et bien d'autres.

Louise Daneels is keramist en illustrator, ze studeerde vorig jaar af aan LUCA School of Arts Gent in keramiek en glaskunst. Ze experimenteerde met klei en vertaalde haar illustraties naar een drie dimensionale installatie bestaande uit vazen, glazen objecten en geboetseerde vormen. Louise creëert zelf glazuren en kleuren om haar werk een eigen identiteit te geven. Haar collectie kreeg de naam 'DANNY'

Louise Daneels (Izegem België, 1996) Ze begon haar studies in illustratie aan KASK Gent in 2014. Tijdens haar master ging ze op Erasmus naar Leipzig in HGB. In 2020 startte ze in Keramiek en Glaskunst aan LUCA School of Arts Gent. Door de jaren heen nam ze deel aan verschillende tentoonstellingen zoals Rufus Gallery en Migration Museum London. Ze werkte voor internationale klanten, zoals Brooklyn Museum NY, Hermès, Rimowa, Samsung en meer.

# Mademoiselle Jo

[www.mademoisellejo.com](http://www.mademoisellejo.com)

Rue Antoine de Saint-Exupéry 2  
6041 Gosselies

Instagram : @ mademoisellejo\_designstudio  
Facebook : mademoisellejodesignstudio

jo@mademoisellejo.com  
+32 478 956 001

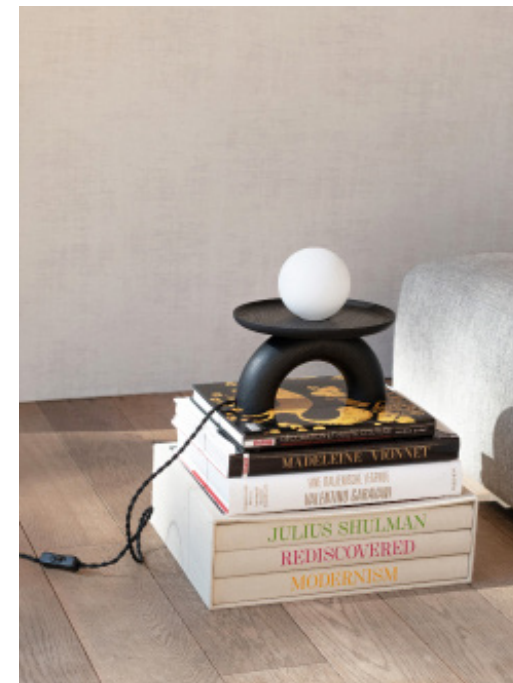



# Mademoiselle Jo

Mademoiselle Jo presents poetic furniture on the border between design and goldsmith's art. The aim is to offer different objects that combine heritage and technology. Produced with care in Belgium and Europe in sustainable materials, the collections honour sometimes-forgotten know-how. The small series allow to have control over each piece, hand finishing for turned wood and inlaid brass. Singular and poetic objects are versatile, destined to last over time and to be passed on.

Trained as a stylist at La Cambre, Joan Bebronne is a passionate designer who has worked for 25 years creating trends, colours and fabrics for the world of lingerie. Architecture has always been her passion and through this, object design naturally imposed itself on her.

Mademoiselle Jo présente un mobilier poétique à la frontière entre le design et l'orfèvrerie. L'objectif est d'offrir des objets différents entremêlant héritage et technologie. Produits avec soin en Belgique et en Europe dans des matériaux durables, les collections mettent à l'honneur un savoir-faire parfois oublié. Les petites séries et la finition à la main permettent d'avoir le contrôle sur chaque pièce. Les objets sont singuliers, polyvalents, destinés à durer dans le temps et à se transmettre.

Styliste de formation à La Cambre, Joan Bebronne, designer passionnée, a travaillé pendant 25 ans à créer les tendances, couleurs et tissus pour le monde de la lingerie. L'architecture a toujours été sa passion et par ce biais, le design d'objet s'est naturellement imposé à elle.

Mlle Jo stelt een lijn voorwerpen en poëtische meubels voor, op de grens tussen design en goudsmederij, die met zorg in België en Europa geproduceerd zijn. Het doel is verschillende objecten aan te bieden die erfgoed en technologie combineren. Door de kleine series laten toe om elk stuk nauwgezet op te volgen. Het gedraaide hout en de ingelegde messing worden met de hand afgewerkt, waardoor een soms vergeten vakmanschap weer in ere wordt hersteld. De unieke en poëtische voorwerpen die Mlle Jo ontwerpt zijn veelzijdig, bestemd om lang mee te gaan en overgedragen te worden.

Joan Bebronne, passievolle designer, volgde de opleiding modeontwerp aan La Cambre, en werkte 25 jaar aan het ontwikkelen van trends, kleuren en stoffen voor de linteriewereld. Architectuur is altijd al haar passie geweest en het ontwerpen van voorwerpen heeft zich dan ook heel natuurlijk opgelegd.

# Maison Tricot

[www.maisontricot.com](http://www.maisontricot.com)

Klappestraat 32  
2060 Antwerpen

Instagram : @maisontricot\_official

[ilia@maisontricot.com](mailto:ilia@maisontricot.com)

+32 479 075 927







# Maison Tricot

The project is part of an effort to reintroduce traditional craft techniques and translate them into contemporary objects.

As a family business with more than 50 years of experience in knitting, Maison Tricot collaborates with the best Belgian designers: Dries Van Noten, Raf Simons etc. Today, the publisher is extending its expertise into the world of interior design.

Le projet s'inscrit dans une démarche pour réintroduire les techniques artisanales traditionnelles et de les traduire en objets contemporains.

En tant qu'entreprise familiale avec plus de 50 ans d'expérience dans la maille, Maison Tricot collabore avec les meilleurs créateurs belges : Dries Van Noten, Raf Simons etc. Aujourd'hui, l'éditeur étend son expertise dans le monde du design d'intérieur.

Het project maakt deel uit van een poging om traditionele ambachtelijke technieken opnieuw te introduceren en te vertalen in hedendaagse voorwerpen.

Als familiebedrijf met meer dan 50 jaar ervaring in breiwerk, werkt Maison Tricot samen met de beste Belgische ontwerpers: Dries Van Noten, Raf Simons enz. Vandaag breidt de uitgeverij haar expertise uit naar de wereld van de binnenhuisinrichting.

# Mala leche Design

[www.malalechedesign.com](http://www.malalechedesign.com)

Groenstraat 187  
1800 Vilvoorde

Instagram : @ malalechedesign  
Facebook : malalecheDsign

[malalechedesign@outlook.com](mailto:malalechedesign@outlook.com)

+32 499 971 901





# Mala Leche Design

S.V.P is a collection of unique objects mixing PVC pipe and bluish altuglas®. This preformed material from network pipeline adopts a new way of reading through different coffee tables, a centre piece, a totem in a game of cutting close to an aesthetic-fiction. Each of the objects in the collection reflects a fragment of era by creating a visual break when the altuglas® discs give the objects their functionality. Use becomes the pretext that diverts the sense of sight.

FeC, an association of the symbols iron+carbon, is a project that studies the potential of steel in the object. The result of research combining know-how and experimentation, this set of coffee table and stool for indoor and outdoor use remains close to the work because it makes it possible to overcome a technical obstacle while preserving the light structure of objects. Made by digital cutting, mechanical folding and then manual hot forming, FeC is composed of a single piece like a solid and singular frame.

Founded in 2014 by Elisabeth Baeza, mala leche Design® is a fresh Belgian brand that offers original and unconventional objects as well by their form than by the material used. This allows free use of the objects according to his imagination.

S.V.P est une collection d'objets unique mixant à la fois le tube PVC et l'altuglas® bleuté. Ce matériau préformé issu des réseaux de canalisations adopte un nouveau sens de lecture au travers de tables basse, de centre de table, de totem dans un jeu de découpe proche d'une esthétique-fiction. Chacun des objets de la collection reflète ainsi un fragment d'époque en créant une rupture visuelle lorsque les disques en altuglas® procurent la fonctionnalité aux objets. L'usage devient le prétexte qui détourne le sens de la vue.

FeC, association des symboles fer+carbone, est un projet qui étudie le potentiel de l'acier dans l'objet. Issu d'une recherche alliant savoir-faire et expérimentation, cet ensemble de tables basses et tabouret d'intérieur et d'extérieur reste proche de l'ouvrage parce qu'il permet de franchir un obstacle technique tout en préservant une structure légère des objets obtenus. Réalisé par découpe numérique, pliage mécanique puis transformation manuelle à chaud, FeC se compose d'une seule pièce à l'image d'une ossature solide et singulière.

Fondée en 2014 par Elisabeth Baeza, mala leche Design® est un jeune label belge qui offre des objets originaux et non conventionnels autant dans la forme que dans le choix des matériaux utilisés. Ainsi, chacun devient libre d'utiliser ces objets en laissant libre cours à son imaginaire.

S.V.P is een collectie van unieke objecten die PVC-buizen en blauw altuglas® combineren. Dit voorgevormde materiaal uit de riolering krijgt een nieuwe betekenis via verschillende salontafels, een middenstuk en een totempaal in een knipspel dat zo dicht mogelijk bij een fictieve esthetiek staat. Elk van de objecten in de collectie weerspiegelt een fragment van het verleden door een visuele onderbreking te creëren wanneer de altuglas® schijven de objecten hun functionaliteit geven. Gebruik wordt het voorwendsel dat het gezichtsvermogen afleidt.

FeC, een combinatie van de symbolen ijzer+koolstof, is een project dat het potentieel van staal in het object bestudeert. Deze set van salontafel en kruk voor binnen-en buitengebruik, het resultaat van een onderzoek waarbij know-how en experimenten werden gecombineerd, blijft dicht bij het werk omdat het mogelijk maakt een technisch obstakel te overwinnen en toch de lichte structuur van de voorwerpen te behouden. Gemaakt door digitaal snijden, mechanisch vouwen en vervolgens handmatig warm vormen, is FeC samengesteld uit één stuk als een solide en enkelvoudig frame.

Opgericht in 2014 door Elisabeth Baeza, mala leche Design® is een jong Belgisch label dat originele, onconventionele voorwerpen aanbiedt, en dit zowel in de vorm als in de keuze van de gebruikte materialen. Hierdoor is eenieder vrij deze voorwerpen te gebruiken naar hun eigen fantasie.

# ONBETAALBAAR + HITCH concept

[www.onbetaalbaar.com](http://www.onbetaalbaar.com)

Oude Brusselseweg 59a  
9050 Gentbrugge

Instagram : @onbetaalbaarvzw

sophie@onbetaalbaar.com  
+32 497 439 996

## HITCH Concept

[www.hitchconcept.be](http://www.hitchconcept.be)

Abrikoosstraat 65  
9000 Gent

Instagram : @hitch.concept

hi@hitchconcept.be  
+32 497 294 644





# ONBETAALBAAR + HITCH Concept

ONBETAALBAAR + HITCH Concept join forces and present an innovative, circular DIY kit that meets your current or desired home needs. For example, you can assemble your own table, large or small, rack or cabinet made of circular materials and concretize it yourself into your home. In this way, visitors also contribute to the healthy upscaling of these new materials and the hitch connectors that can be reused for life. A start of a sustainable life insurance policy

ONBETAALBAAR realizes customization and interior concepts with reuse and circular materials. HITCH Concept is a simple, accessible building tool for joining all types of sheet material.

ONBETAALBAAR + HITCH Concept unissent leurs forces et présentent un kit de bricolage circulaire innovant qui répond à vos besoins actuels ou souhaités. Par exemple, vous pouvez apporter votre propre table, grande ou petite, une étagère ou une armoire en matériaux circulaires dans votre maison et la concrétiser vous-même. Ainsi, les visiteurs contribuent également à la saine montée en gamme de ces nouveaux matériaux et des connecteurs d'attelage réutilisables à vie. Le début d'une police d'assurance-vie durable.

ONBETAALBAAR réalise des concepts de personnalisation et d'intérieur avec des matériaux réutilisés et circulaires. HITCH Concept est un outil de construction simple et accessible pour assembler tous les types de matériaux en feuilles.

ONBETAALBAAR + HITCH Concept bundelen hun krachten en presenteren een innovatief, circulair zelfbouwpakket dat voldoet aan jouw huidige of gewenste huisnoden. Zo kan je een eigen tafel, groot, klein, rek of kast gemaakt uit circulaire materialen in huis halen en zelf op maat concretiseren. De bezoekers dragen zo ook hun steentje bij in het op een gezonde manier opschalen van die nieuwe materialen en de hitch verbinders die levenslang te hergebruiken zijn. Een start van een duurzame levensverzekering.

ONBETAALBAAR realiseert maatwerk en interieurconcepten met hergebruik en circulaire materialen. HITCH Concept is een eenvoudige, toegankelijke bouwtool om alle soorten plaatmateriaal te verbinden.

# Paulineplusluis

[www.paulineplusluis.com](http://www.paulineplusluis.com)

Instagram : @ paulineplusluis

Facebook : paulineplusluis

[info@paulineplusluis.com](mailto:info@paulineplusluis.com)

+32 474 981 035

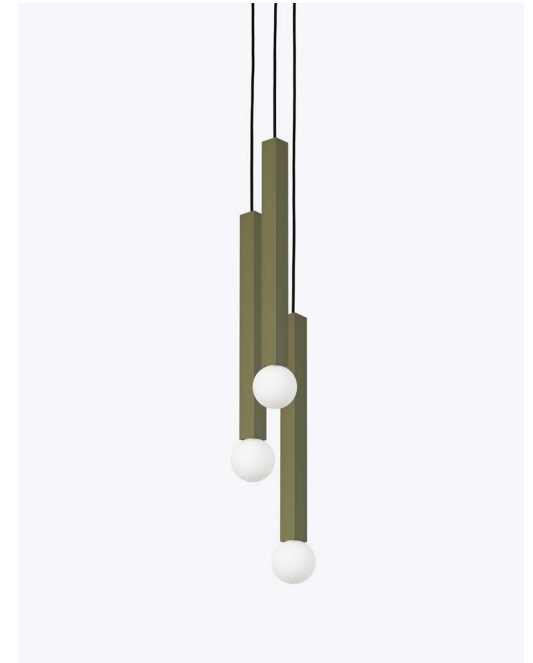



# Paulineplusluis

At the occasion of the Contemporary Design Market 2022, the studio paulineplusluis introduce new lighting collections. They present a simple and radical universe through functional lamps, designed and made in Belgium.

Paulineplusluis is a design studio based in Brussels, led by Pauline Capdo and Luis Bellenger. Together they create lighting, objects and furniture projects in collaboration with international brands. Their work is driven by the will to bring an oneiric dimension to our everyday through simple and poetical objects. Pauline and Luis explore materials and manufacturing process to materialize their ideas. They are inspired by objects, shapes and moments that are part from our collective imagination. Through this approach, their products give a sense of déjà vu and evoke stories.

À l'occasion du Contemporary Design Market 2022, le studio Paulineplusluis expose de nouvelles collections de luminaires. Ils présentent un univers simple et radical à travers des lampes fonctionnelles, dessinées et fabriquées en Belgique.

Paulineplusluis est un studio de design basé à Bruxelles, formé par Pauline Capdo et Luis Bellenger. Ensemble ils développent des projets de luminaires, d'objets et de mobilier en collaboration avec des marques internationales. Leur travail est animé par la volonté de susciter l'imaginaire à travers des objets simples et poétiques. Pauline et Luis jouent avec les matériaux et leurs différentes techniques de mise en forme pour matérialiser leurs idées. Ils s'inspirent d'objets, de formes et de moments appartenant à l'imaginaire collectif. Par cette démarche, leurs objets provoquent une sensation de déjà-vu et évoquent des histoires.

Ter gelegenheid van de Contemporary Design Market 2022, stelt de studio paulineplusluis nieuwe verlichtingscollecties voor. Ze stellen een eenvoudig en radicaal universum voor aan de hand van functionele lampen, ontworpen en vervaardigd in België.

Paulineplusluis is een ontwerpstudio gevestigd in Brussel, geleid door Pauline Capdo en Luis Bellenger. Samen creëren ze verlichting, objecten en meubelprojecten in samenwerking met internationale merken. Hun werk wordt gedreven door de wil om een oneirische dimensie te geven aan ons alledaagse door middel van eenvoudige en poëtische objecten. Pauline en Luis verkennen materialen en fabricageprocessen om hun ideeën te materialiseren. Zij laten zich inspireren door objecten, vormen en momenten die deel uitmaken van onze collectieve verbeelding. Door deze benadering geven hun producten een gevoel van déjà vu en roepen ze verhalen op.

# Pawel Waniewski

[www.pwaniewski.com](http://www.pwaniewski.com)

Rue des Bogards 5  
1000 Bruxelles

Instagram : @pwaniewski

[pawel@pwaniewski.com](mailto:pawel@pwaniewski.com)

+32 498 443 787

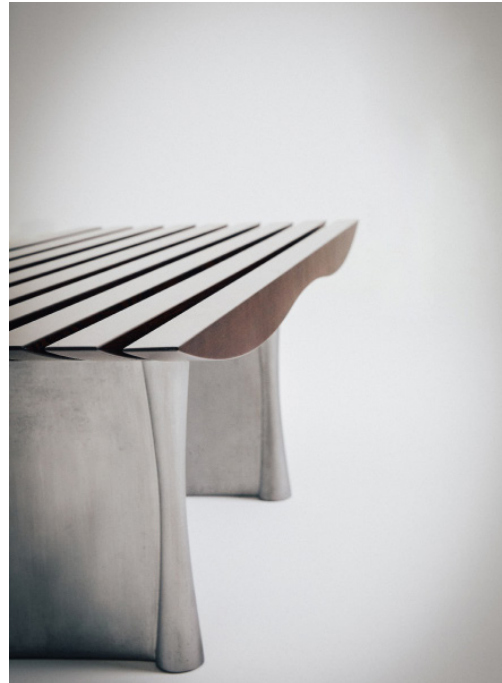





# Pawel Waniewski

Pawel Waniewski Precious Furniture and Objects is a design studio specialising in sourcing rare and unusual materials. These materials and their stories are the basis of every one-of-a-kind and limited edition piece that is created in collaboration with a team, which includes several of Europe's finest craftsmen. An authority in researched handmade craft techniques, Pawel brings an informed eye and unflinchingly high standards to his practise, resulting in truly beautiful furniture and objects for use.

A Polish-British National, Waniewski studied Wood Science and Sculpture in Warsaw and London and lived and worked in Germany and the UK before settling in Belgium.

Pawel Waniewski Precious Furniture and Objects est un studio de design spécialisé dans le sourcing de matériaux rares et insolites. Ces matériaux et leurs histoires sont à la base de chaque pièce unique en son genre et en édition limitée créée en collaboration avec une équipe comprenant plusieurs des meilleurs artisans d'Europe. Une autorité dans les techniques artisanales recherchées à la main, Pawel apporte un œil averti et des normes élevées sans faille à sa pratique, résultant en de très beaux meubles et objets à utiliser.

De nationalité polono-britannique, Waniewski a étudié les sciences du bois et la sculpture à Varsovie et à Londres et a vécu et travaillé en Allemagne et au Royaume-Uni avant de s'installer en Belgique.

Pawel Waniewski Precious Furniture and Objects is een ontwerpstudio die gespecialiseerd is in het sourcen van zeldzame en ongebruikelijke materialen. Deze materialen en hun verhalen vormen de basis van elk uniek stuk in beperkte oplage dat is gemaakt in samenwerking met een team, dat bestaat uit een aantal van Europa's beste ambachtslieden. Als autoriteit op het gebied van handgemaakte ambachtelijke technieken, brengt Pawel een goed geïnformeerd oog en onverschrokken hoge normen naar zijn praktijk, wat resulteert in werkelijk prachtige meubels en gebruiksvoorwerpen.

Waniewski, een Pools-Britse staatsburger, studeerde houtwetenschappen en beeldhouwkunst in Warschau en Londen en woonde en werkte in Duitsland en het VK voordat hij zich in België.

# Peter Donders

[www.peterdonders.com](http://www.peterdonders.com)

Instagram : @peter.donders

Facebook : Peter Donders

[peter@peterdonders.com](mailto:peter@peterdonders.com)

+32 496 256 793





# Peter Donders

'The 4 chambers of the heart'

The work of Peter is possibly the best example of how traditional craftsmanship and 3D design work together. It's still a manual labour of love.

"Les 4 chambres du coeur"

Le travail de Peter est peut-être le meilleur exemple de la façon dont l'artisanat traditionnel et la conception 3D fonctionnent ensemble. C'est toujours un travail manuel d'amour.

'De 4 kamers van het hart'

Het werk van Peter is misschien wel het beste voorbeeld van hoe traditioneel vakmanschap en 3D-design samenwerken.

# Sébastien Caporusso

<https://www.sebastiencaporusso.com/>

1000 Bruxelles

Instagram : @lcaporusso\_sebastien

info@sebastiencaporusso.com

+32 479 31 88 98





## Sébastien Caporusso

This serie of white cement and marble is an hybrid reflection around natural materials crafted by hand. the marble insert are cut into free and organic shapes and they are subtly integrated into the cement to create a contrast between the two materials. in the spirit of a water lily that floats on the surface of the water.

Sébastien has a preference for rare objects, which are irregular and unique. His work is complex. Different forms of expression can be found in his work. Interior & furniture design, scenography, decorative art and many others. It is in front of this bold and spontaneous work, that the curiosity of the spectator is awakened. Amongst these pieces, we can see each object in its specificity. There is an alchemy, which reminds us of ancient crafts and a return to noble raw materials.

Cette série de ciment blanc et de marbre est une réflexion hybride autour de matériaux naturels travaillés à la main. Les ajouts en marbre sont taillés dans des formes libres et organiques et sont subtilement intégrés au ciment pour créer un contraste entre les deux matériaux. Dans l'esprit d'un nénuphar qui flotte à la surface de l'eau.

Sébastien a une préférence pour les objets rares, irréguliers et uniques. Son travail est complexe. Différentes formes d'expression se retrouvent dans son travail. Design d'intérieur et de mobilier, scénographie, art décoratif et bien d'autres. C'est devant ce travail audacieux et spontané, que la curiosité du spectateur est éveillée. Parmi ces pièces, on peut voir chaque objet dans sa spécificité. Il y a une alchimie, qui nous rappelle les métiers anciens et un retour aux matières premières nobles.

Deze serie van wit cement en marmer is een hybride reflectie rond natuurlijke materialen met de hand bewerkt. de marmeren inzetstukken zijn in vrije en organische vormen gesneden en ze zijn subtiel in het cement geïntegreerd om een contrast tussen de twee materialen te creëren. in de geest van een waterlelie die op het wateroppervlak drijft.

Sébastien heeft een voorliefde voor zeldzame objecten, die onregelmatig en uniek zijn. Zijn werk is complex. Verschillende uitdrukkingvormen zijn in zijn werk terug te vinden. Interieur en meubelontwerp, scenografie, decoratieve kunst en vele andere. Het is ten overstaan van dit gedurfde en spontane werk, dat de nieuwsgierigheid van de toeschouwer wordt gewekt. Tussen deze stukken, kunnen we elk object in zijn specificiteit zien. Er is een alchemie, die ons herinnert aan oude ambachten en een terugkeer naar edele grondstoffen.

# SOULACE

[www.soulace.eu](http://www.soulace.eu)

Willem Lepelstraat 24  
2000 Antwerpen

Instagram : @ngm\_world  
Facebook : NgmWorldArt

[maxime@maximaldesign.com](mailto:maxime@maximaldesign.com)  
+32 477 293 681





# SOULACE

SOULACE is a physical product company, capturing the memories of deceased loved ones. As a product publisher and curator, SOULACE wishes to offer contemporary, durable and personalized 'containers' for the contemporary homes of families and friends, in remembrance of loved ones, people or pets...Designing, manufacturing and supplying products that last long and capture memories for future generations with local, sustainable, personalized manufacturing. SOULACE's mission is to change the mindset from a temporary value farewell ritual to infinite value by offering solutions that last and capture memories, forever...

Maxime Szyf (°1964) has been a designer from his early childhood.. With over 30 years experience, designing for companies, organisations and entrepreneurs in very diverse fields, he combines insight with innovation, to achieve beautiful solutions with successful ROI (return-on-innovation).

SOULACE est une entreprise de produits physiques, capturant les souvenirs d'êtres chers décédés. En tant qu'éditeur de produits et curateur, SOULACE souhaite proposer des "contenants" contemporains, durables et personnalisés pour les maisons contemporaines des familles et des amis, en souvenir des êtres chers, des personnes ou des animaux de compagnie...Concevoir, fabriquer et fournir des produits qui durent longtemps et capturent des souvenirs pour des générations futures avec une fabrication locale, durable, personnalisé. La mission de SOULACE est de changer les mentalités d'un rituel d'adieu de valeur temporaire après le passage à valeur infinie en proposant des solutions qui durent et capturent des souvenirs, pour toujours...

Maxime Szyf (°1964) est designer depuis sa plus tendre enfance. Avec plus de 30 ans d'expérience dans la conception, il assiste entreprises, organisations et entrepreneurs dans des domaines très divers, en combinant perspicacité et innovation, pour réaliser de belles solutions avec un ROI réussi (return-on-innovation).

SOULACE is een bedrijf voor fysieke producten, dat de herinneringen aan overleden dierbaren vastlegt. Als uitgever en curator van producten wil SOULACE eigentijdse, duurzame en gepersonaliseerde 'containers' aanbieden voor de hedendaagse huizen van families en vrienden, ter herinnering aan geliefden, mensen of huisdieren... Het ontwerpen, vervaardigen en leveren van producten die lang meegaan en herinneringen vastleggen voor toekomstige generaties met een lokale, duurzame en gepersonaliseerde productie. SOULACE's missie is om de mentaliteit te veranderen van een tijdelijk waardevol afscheidsritueel naar oneindige waarde door oplossingen aan te bieden die blijvend zijn en herinneringen vastleggen, voor altijd...

Maxime Szyf (°1964) is van jongs af aan ontwerper. Met meer dan 30 jaar ervaring, ontwerpend voor bedrijven, organisaties en ondernemers in zeer uiteenlopende vakgebieden, combineert hij inzicht met innovatie, om tot mooie oplossingen te komen met succesvolle ROI (return-on-innovatie).

# Studio Nicolas Erauw

[www.nicolaserauw.be](http://www.nicolaserauw.be)

Prins Leopoldplein 26  
9100 Sint-Niklaas

Instagram : @nicolas\_erauw

[nicolas@nicolaserauw.be](mailto:nicolas@nicolaserauw.be)  
+32 498 733 487







# Studio Nicolas Erauw

Phytotelma - A new series of objects where a naturally formed cavity in a piece of nature is being used as a mould. This mould is used to blow glass and eternalise the hole as a 'Phytotelma', literally meaning 'A water filled cavity in a terrestrial plant.'

Based in Sint-Niklaas, Belgium, Nicolas Erauw graduated from The Royal School of Arts in Ghent with a specialisation in furniture design in 2017. His focus is on finding new ways to combine industrial manufacturing processes and raw materials to create unexpected results.

Une nouvelle série d'objets où une cavité formée naturellement dans un morceau de nature est utilisée comme moule. Ce moule est utilisé pour souffler le verre et éterniser le trou comme un Phytotelma, signifiant littéralement "une cavité remplie d'eau dans une plante terrestre".

Basé à Sint-Niklaas, en Belgique, Nicolas Erauw est diplômé de la Royal School of Arts de Gand avec une spécialisation en design de mobilier en 2017. Son objectif est de trouver de nouvelles façons de combiner les processus de fabrication industriels et les matières premières pour créer des résultats inattendus.

Phytotelma is een nieuwe serie van objecten waarbij een natuurlijk gevormde holte in een stuk boomstam als mal wordt gebruikt. De bomen die gebruikt worden zijn omgevallen oude populieren uit de bos van mijn oma. De boom werd in stukken gezaagd en als mal gebruikt om glas te blazen en op die manier de holte te vereeuwigen als een 'Phytotelma'. Wat letterlijk 'Een met water gevulde holte in een plant' betekent.

Nicolas Erauw, gebaseerd in Sint-Niklaas, studeerde in 2017 af aan The Royal School of Arts in Gent met een specialisatie in meubeldesign. Zijn focus ligt op het vinden van nieuwe manieren om industriële productieprocessen en grondstoffen te combineren om onverwachte resultaten te creëren.

# Studio Part

[www.studiopart.be](http://www.studiopart.be)

De Borrekensstraat 32  
2100 Deurne

Instagram : @ studiopart.be  
Facebook : studioatelierpart

[studio@studiopart.be](mailto:studio@studiopart.be)  
+32 485 030 278





# Studio Part

The new furniture collection System P5 by studio PART combines creative handcraft with industrial scale technology. Using metal work at its finest a single bolt connects the folded sheet metal. As the bolt is wider than its steel recipient, we get a rare and beautiful insight on how this connection operates. Delivering a democratic yet artistic new way of constructing furniture that is both personal craftsmanship as well as large scale manufacturing. The construction becomes the aesthetic.

Studio part is a collective of designers/makers who are very aware that every object, drawing or even concept is interlinked and has an effect on its surrounding environment.

La nouvelle collection de meubles System P5 du studio PART allie la créativité artisanale à la technologie industrielle. En utilisant le travail du métal à son meilleur, un seul boulon relie la tôle pliée. Comme le boulon est plus large que son récipient en acier, nous avons un aperçu rare et magnifique de la façon dont cette connexion fonctionne. Il s'agit d'une nouvelle façon démocratique et artistique de construire des meubles, qui relève à la fois de l'artisanat personnel et de la fabrication à grande échelle. La construction devient l'esthétique.

Studio Part est un collectif de designers/faiseurs qui sont très conscients que chaque objet, dessin ou même concept est lié et a un effet sur son environnement.

De nieuwe meubelcollectie System P5 door studio PART combineert creatief handwerk met technologie op industriële schaal. Een enkele bout het gevouwen plaatstaal. Doordat de bout breder is dan het staalwerk en deze kops gemonteerd wordt, krijgt men een unieke inkijk in de werking van deze verbinding. Op deze manier omarmt de collectie zowel ambachtelijk vakmanschap als grootschalige productie. De constructie als esthetiek.

Studio Part is een collectief van ontwerpers/makers die zich er zeer van bewust zijn dat elk voorwerp, tekening of zelfs concept met elkaar verbonden is en een effect heeft op zijn omgeving.

# Studio Tim Somers

[www.studiotimsomers.com](http://www.studiotimsomers.com)

Komijnstraat 1C  
9000 Gent

Instagram : @studiotimsomers

Facebook : studiotimsomers

[studio.timsomers@gmail.com](mailto:studio.timsomers@gmail.com)

+32 474 296 609





# Studio Tim Somers

In the design of this chair the backrest is slightly off-centre, which allows the seat to be moved slightly further forward. With these small, subtle interventions, the designer creates a more comfortable sitting position for the user, who can also easily rest his or her arm on the backrest. The chair is made of wooden joints only, making it a unique unit.

Studio Tim Somers is a furniture studio that focuses on creating unique, handmade pieces. The projects are a combination of functionality and artistic insight into the art of woodworking. All projects are handmade with precision and passion, resulting in a lasting end result.

Dans la conception de cette chaise le dossier légèrement décentré ce qui permet de ramener l'assise légèrement plus en avant. Grâce à ces petites interventions subtiles, la designeuse crée une position assise plus confortable pour l'utilisateur, qui peut également poser facilement son bras sur le dossier. La chaise est constituée uniquement de joints en bois, ce qui en fait une unité unique.

Le Studio Tim Somers est un atelier d'ameublement qui se concentre sur la création de pièces uniques et faites à la main. Les projets sont une combinaison de fonctionnalité et de perspicacité artistique dans l'art du travail du bois. Tous les projets sont réalisés à la main avec précision et passion, ce qui permet d'obtenir un résultat final durable.

In het ontwerp van deze stoel is de rugleuning iets uit het midden geplaatst, waardoor de zitting iets verder naar voren kan worden geschoven. Met deze kleine, subtiele ingrepen creëert de ontwerper een comfortabelere zithouding voor de gebruiker, die ook gemakkelijk zijn of haar arm op de rugleuning kan laten rusten. De stoel is gemaakt van uitsluitend houten verbindingen, waardoor het een uniek geheel is.

Studio Tim Somers is een meubelstudio die zich richt op het creëren van unieke, handgemaakte stukken. De projecten zijn een combinatie van functionaliteit en artistiek inzicht in de kunst van het houtbewerken. Alle projecten worden met de hand gemaakt met precisie en passie, wat resulteert in een blijvend eindresultaat.

# Thomas Renwart

[www.thomasrenwart.com](http://www.thomasrenwart.com)

Artemeersstraat 13  
9880 Aalter

Instagram : @thomasrenwart

[thomas@studiothomasrenwart.com](mailto:thomas@studiothomasrenwart.com)  
+32 489 119 399





# Thomas Renwart

SNAIL MAIL is a series of embroidered quilts by Thomas Renwart. Slugs and snails are embroidered in blackwork embroidery, surrounded by words and thoughts. The artist's fascination stems from the love of the unwanted, giving them a platform where they might become loved after all.

Thomas Renwart (Ghent, BE) is a textiles artist working with the medium of jacquard weaving, quilting and embroidery. He has his studio in Ghent, where he has his Daffodil Garden, a place where everything starts.

SNAIL MAIL est une série de quilts brodés par Thomas Renwart. Des limaces et des escargots sont brodés en broderie noire, entourés de mots et de pensées. La fascination de l'artiste découle de l'amour des indésirables, leur donnant une plateforme où ils pourraient peut-être devenir désirables.

Thomas Renwart (Gand, BE) est un artiste textile travaillant avec le médium du tissage jacquard, le quilting et de la broderie. Il a son atelier à Gand, où il a son jardin de jonquilles, le lieu où tout commence.

SNAIL MAIL is een serie geborduurde quilts van Thomas Renwart. Naaktslakken en slakken zijn geborduurd in zwart borduurwerk, omringd door woorden en gedachten. De fascinatie van de kunstenaar komt voort uit een liefde voor het onbeminde, waardoor ze een platform hebben waar ze een kans krijgen om misschien toch nog bemint te worden.

Thomas Renwart (Gent, BE) is een textielkunstenaar die werkt met het medium jacquard weven, quilten en borduren. Hij heeft zijn atelier in Gent, waar hij zijn Narcissentuin heeft, de plek waar alles begint.

# Tine Loncin

[www.tineloncin.be](http://www.tineloncin.be)

Lakensestraat, 88  
1000 Brussel

Instagram : @tine\_loncin

[mail@tineloncin.be](mailto:mail@tineloncin.be)  
+32 493 722 705







# Tine Loncin

For a design, Tine Loncin starts with a specific and explicit base concept. For example, a table including four seats with no more than 4 supports. Or a table with a writable tabletop that one never has to clean. 'I often start a design without knowing what it will look like. The shape is not a goal in itself.' Further elaboration of these base concepts is done strict rationally. 'Perhaps all designers would end up with the same product if they designed with the same parameters as mine.' For example, by adding as little material and form as possible to the design unless it has practical reasons. Making the shape subordinate to functionality, ergonomics and cost. Letting the function, the construction and the stability determine the choice of materials...

Tine Loncin has thirty years of experience as an interior architect. The time freed up by the lockdown became an opportunity to focus on furniture design. She is inspired by simple shapes, a work of art or a book. Also by a movie or a theatre performance. Once she was an assistant scenographer at La Monnaie, the royal opera house in Brussels. She likes to be carried away by the dynamism of the capital city where she lives and works. Designing with an open mind, a sense of reality and in no-nonsense style.

Pour un projet, Tine Loncin commence par un concept de base concret et explicite. Par exemple une table comprenant quatre sièges avec pas plus de 4 points d'appui. Ou une table avec un plateau inscriptible qui ne doit jamais être nettoyé... "Je commence souvent un projet sans savoir à quoi il ressemblera. La forme de l'objet n'est pas l'objectif final prioritaire". L'élaboration ultérieure de ces concepts de base se fait de manière très rationnelle. "Peut-être que tous les créateurs obtiendraient le même produit final s'ils concevaient avec mes paramètres". Par exemple, ajouter le moins de matière et de forme possible au design à moins qu'il n'y ait des raisons pratiques. Subordonner la forme à la fonctionnalité, à l'ergonomie et au coût. Laisser la fonction, la construction et la stabilité déterminer le choix des matériaux...

Tine Loncin a trente ans d'expérience en tant qu'architecte d'intérieur. Le temps libéré par la quarantaine est devenu l'occasion de se concentrer sur la conception de meubles. Elle est inspirée par des formes simples, une œuvre d'art ou simplement un livre. Le théâtre l'inspire aussi, ou un film. Pendant un temps elle a été assistante scénographe à La Monnaie, opéra national à Bruxelles. Elle aime se laisser emporter par la dynamique de la capitale, où elle vit et travaille. Concevoir sans fioritures et pragmatique, avec un esprit ouvert et un sens de la réalité.

Voor een ontwerp start Tine Loncin met een concreet en expliciet basisconcept. Bijvoorbeeld een tafel inclusief vier zitplaatsen met niet meer dan 4 steunpunten. Of een tafel met een beschrijfbaar tafelblad dat je nooit moet schoonmaken. 'Ik begin vaak aan een ontwerp zonder te weten hoe het er zal uit zien. De vormgeving is niet het prioritaire einddoel.' De verdere uitwerking van deze basisconcepten gebeurt zeer rationeel. 'Misschien zou iedere ontwerper wel bij hetzelfde eindproduct uitkomen, als hij of zij met mijn parameters zou ontwerpen.' Door bijvoorbeeld zo weinig mogelijk materiaal en vorm aan het ontwerp toevoegen tenzij het praktische redenen heeft. De vorm ondergeschikt te maken aan functionaliteit, ergonomie en kostprijs. De functie, de constructie en de stabiliteit de materiaalkeuze laten bepalen...

Tine Loncin heeft dertig jaar ervaring als interieurarchitect. De vrijgekomen tijd door de lockdown werd een opportuniteit om zich te focussen op meubelontwerp. Ze laat zich daarbij inspireren door eenvoudige vormen, een kunstwerk of gewoon een boek. Ook theater inspireert haar, of een film. Ze was een tijd assistent-scenograaf in De Munt, de nationale opera van Brussel. Ze laat zich graag meedrijven door de dynamiek van de hoofdstad waar ze woont en werkt. Ontwerpen met een open geest, zin voor realiteit, in een no-nonsensestijl.

# Verstrepen.studio

[www.verstrepen.studio](http://www.verstrepen.studio)

Lange Lozanastraat  
72018 Antwerpen

Instagram : @ verstrepen.studio

[info@verstrepen.studio](mailto:info@verstrepen.studio)

+32 473 283 995





# Verstrepen.studio

'Traces of nature' continues the principles of verstrepen.studio's first collection 'contemplation//rest//nurture'. The organic, textural, sensory materials contrast with the smooth, seemingly perfect industrial metals, reinforcing one another's qualities. By juxtaposing these mediums the designer hopes to rekindle the lost connections we have with nature.

Joris Verstrepen is a Belgian designer. His design ideology is based on a personal philosophical approach, which is tightly woven into his moral values. This ideology comes down to four pillars; nature, imperfection, craft and the senses.

"Traces of nature" poursuit les principes de la première collection 'contemplation//rest//nurture' de verstrepen.studio. Les matériaux organiques, texturés et sensoriels contrastent avec les métaux industriels lisses et *a priori* parfait, renforçant leurs qualités les uns les autres. En juxtaposant ces médiums, le designer espère raviver les liens perdus que nous avons avec la nature.

Joris Verstrepen est un designer belge. Son idéologie en tant que designer est basée sur une approche philosophique personnelle, étroitement liée à ses valeurs morales. Cette idéologie se résume à quatre piliers ; la nature, l'imperfection, l'artisanat et les sens.

'Traces of nature' bouwt verder op verstrepen.studio's eerste collectie 'contemplation//rest//nurture'. De organische, textuur rijke, zintuiglijke materialen contrasteren met de zachte, schijnbaar perfecte industriële materialen en versterken op deze manier elkaars kwaliteiten. Door te spelen met de juxtapositie van deze mediums, hoopt de ontwerper de verloren connectie met de natuur nieuw leven in te blazen.

Joris Verstrepen is een Belgisch ontwerper. Zijn ontwerp ideologie is gebaseerd op een persoonlijke, filosofische benadering, nauw verbonden met zijn morele waarden. Deze ideologie bestaat uit vier pilaren: natuur, imperfectie, ambacht en de zintuigen.

# Wouter Persyn

Drabstraat 34F  
9000 Gent

Instagram : @wouterpersyn

wouter.persyn@gmail.com  
+32 499 635 743

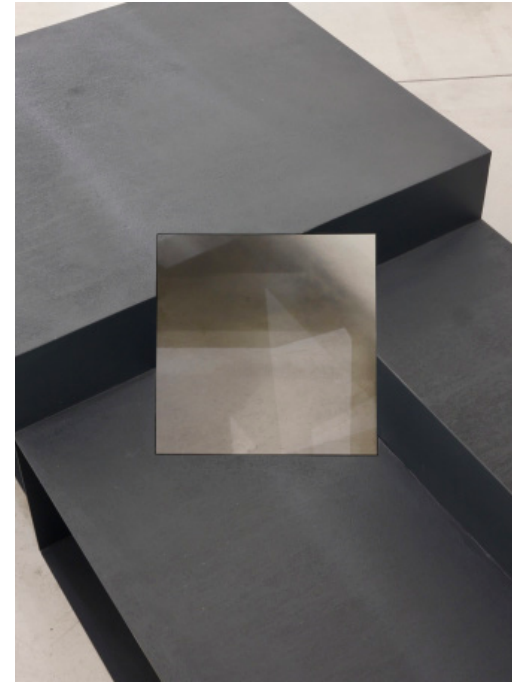



# Wouter Persyn

MAR is an easy chair that is constantly under stress but perfect to relax in. The choice of material and form are an ode to the first 'cantilever' chairs designed by Mart Stam and Marcel Breuer. The surprising structure of this easy chair is an application of 'Tensegrity' - a combination of tension and structural integrity. Seemingly random openings and cutting lines - inspired by Gordon Matta-Clark - unexpectedly form a perfect geometric shape, turning 3D into 2D and blurring the line between furniture and art.

The Gordn Steel Series is a continuation of the functional art object 'Gordn': new materials, new shapes, new functions.

Wouter Persyn (° 1996) studied architecture in Ghent and Barcelona and furniture design in Mechelen. With his work he balances between architecture and visual art, between graphic and spatial work. As an architect, designer or artist, he wants to surprise and amaze the viewer by playing with the visual aspect.

MAR est une chaise facile qui est constamment sous tension mais dans laquelle il est parfait de se détendre. Le choix du matériau et de la forme est une ode aux premières chaises "cantilever" conçues par Mart Stam et Marcel Breuer. La structure surprenante de ce fauteuil est une application de la "Tenségrité" - une combinaison de tension et d'intégrité structurelle. Des ouvertures et des lignes de coupe apparemment aléatoires - inspirées par Gordon Matta-Clark - se réunissent de manière inattendue dans une forme géométrique parfaite, transformant la 3D en 2D et brouillant la frontière entre le mobilier et l'art.

La Gordn Steel Series est une continuation de l'objet d'art fonctionnel 'Gordn' : de nouveaux matériaux, de nouvelles formes, de nouvelles fonctions.

Wouter Persyn (° 1996) a étudié l'architecture à Gand et à Barcelone et le design de meubles à Malines. Dans son travail, il trouve un équilibre entre l'architecture et l'art visuel, entre le travail graphique et spatial. En tant qu'architecte, designer ou artiste, il veut surprendre et émerveiller le spectateur en jouant avec l'aspect visuel.

MAR is een easy chair die constant onder spanning staat maar ideaal is om in te ontspannen. De keuze van materiaal en vorm zijn een ode aan de eerste 'cantilever' stoelen ontworpen door Mart Stam en Marcel Breuer. De verrassende structuur van deze easy chair is een toepassing van 'Tensegrity' - een samenstelling van tension en structural integrity. Schijnbaar willekeurige openingen en snijlijnen - geïnspireerd op Gordon Matta-Clark - komen onverwachts samen in een perfecte geometrische vorm waardoor 3D 2D wordt en de grens tussen meubel en kunst vervaagt.

Met de Gordn Steel Series wordt een vervolg gebreed aan het functionele kunstobject Gordn: nieuwe materialen, nieuwe vormen, nieuwe functies.

Wouter Persyn (° 1996) studeerde architectuur in Gent en Barcelona en meubelontwerp in Mechelen. Met zijn werk balanceert hij tussen architectuur en beeldende kunst, tussen grafisch en ruimtelijk werk. Als architect, ontwerper of kunstenaar wil hij de toeschouwer verrassen en verbazen door te spelen met het visuele aspect.

# Yves Obyn

[www.yves-obyn.be](http://www.yves-obyn.be)

Baron Ruzettelaan 22  
8310 Assebroek

Instagram : @yvesobyn

[yves.obyn@gmail.com](mailto:yves.obyn@gmail.com)

+ 32 487 158 220

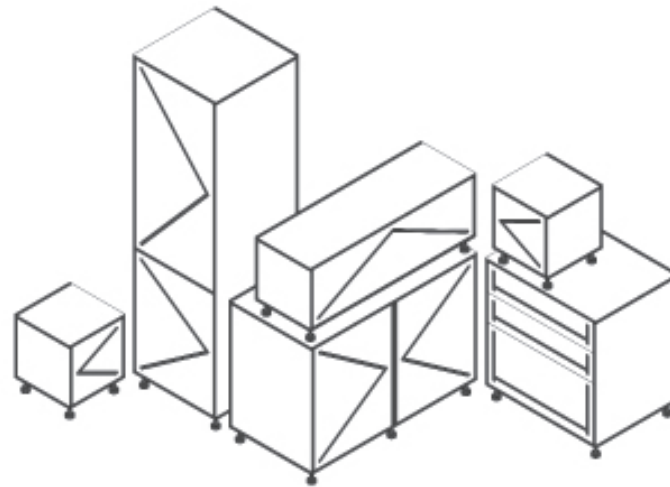
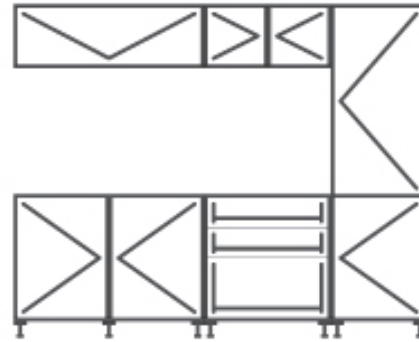



# Yves Obyn

For the disdesigned collection, the designer starts with a basic custom cabinet plan. Instead of elaborating this in a material of choice and with the addition of various elements, the plan is completely deconstructed into a series of free-standing furniture. Only carcasses remain, made in black MDF with a white HPL top layer. All elements that are normally hidden become the highlight of the cabinet. The handles are milled grooves, the adjustable feet are printed 3D scans. Each piece is numbered and provided with a product label. The presented range consists of a TV cabinet with trap door, storage cupboards, a chest of drawers and some bedside tables.

Yves Obyn is an artist/designer, whose work consists of objects, furniture and artistic installations. Inspiration often comes from popular culture, with a strong focus on the art of making. His furniture collections consist of a number of limited functional pieces within the same concept and visual language.

Pour la collection déconçue, le designer commence par un plan d'armoire personnalisée basique. Au lieu d'élaborer cela dans un matériau de votre choix et avec l'ajout d'éléments divers, le plan est ici complètement déconstruit en une série de meubles autoportants. Seuls les corpus restent, réalisés en MDF noir avec une couche supérieure en HPL blanc. Tous les éléments qui sont normalement masqués sont simplement mis en surbrillance ici. Les poignées sont des rainures fraisées, les pieds réglables sont des scans 3D massifs imprimés. Chaque pièce est numérotée et munie d'une étiquette de produit avec des informations. La gamme présentée se compose d'un meuble TV avec trappe, de placards de rangement, d'une commode et de quelques tables de chevet.

Yves Obyn est un artiste/designer, dont le travail se compose d'objets, de meubles et d'installations artistiques. L'inspiration vient souvent de la culture populaire, avec un fort accent sur l'art de faire. Ses collections de meubles se composent d'un certain nombre de pièces fonctionnelles limitées dans le même concept et le même langage visuel.

Voor de disdesigned collectie start de ontwerper met een basis maatkast plan. In plaats van deze uit te werken in een materiaal naar keuze en met toevoeging van diverse elementen, wordt het plan hier net volledig gedeconstrueerd tot een reeks vrijstaande meubelen. Er blijven enkel corpussen over, gemaakt uit zwarte MDF met een witte HPL toplaag. Alle elementen die normaal worden verborgen, zijn hier net geaccentueerd. De handgrepen zijn gefreesde groeven, de stelpoten zijn massieve geprinte 3D-scans. Elk stuk is genummerd en voorzien van een productlabel met info. De gepresenteerde reeks bestaat uit een tv-kast met valdeur, opbergkasten, een commode en enkele nachtkastjes.

Yves Obyn is een kunstenaar/ontwerper, wiens werk bestaat uit objecten, meubilair en artistieke installaties. Inspiratie komt vaak uit populaire cultuur, met een sterke focus op de kunst van het maken. Zijn meubelcollecties bestaan uit een aantal gelimiteerde functionele stukken binnen eenzelfde concept en beeldtaal.

# Zaventem Ateliers

[www.zaventemateliers.com](http://www.zaventemateliers.com)

1930 Zaventem,  
Belgium

Instagram : @zaventemateliers

Facebook : Zaventem Ateliers

[info@zaventemateliers.com](mailto:info@zaventemateliers.com)

+32 2 210 93 60







# Zaventem Ateliers

BLEND is a tabouret made up of thousands of pieces of waste, residues of production from workshops resident in Zaventem Ateliers.

The production falls of each workshop were meticulously crushed and mixed with a binder to produce a stool each time differ, not in its form but in its composition. It brings together the extraordinary fragments produced by all the workshops, leather, brass, glass, ceramics, resin, foam, glitter, wood...

Every workshop keeps all its waste religiously and the company RENEWI, helps us to grind it. This project will be renewed every year, only the colour of the binder will change.

Zaventem Atelier is a creative hive of 32 workshops, each creative figure produces extraordinary, unique, challenging. This place gathers and amplifies energy thanks to the combined talents.

BLEND est un tabouret composé de milliers de fragments de déchets, résidus de productions des ateliers résidant à Zaventem Ateliers.

Les chutes de production de chaque atelier ont été minutieusement broyées et mélangées avec un liant pour produire un tabouret à chaque fois différent, pas dans sa forme mais dans sa composition. Il rassemble les fragments extraordinaires produits par l'ensemble des ateliers, du cuir, du laiton, du verre, de la céramique, de la résine, de la mousse, des paillettes, du bois...

Chaque atelier conserve religieusement tous ses déchets et la société RENEWI, nous aide à les broyer. Ce projet sera reconduit chaque année, seule la couleur du liant changera.

Zaventem Atelier est une ruche créative de 32 ateliers, chaque figure créative produit de l'extraordinaire, de l'unique, de l'interpellant. Ce lieu rassemble et amplifie l'énergie grâce aux talents rassemblés.

Het BLEND-taboeret werd samengesteld uit duizenden fragmenten van het afval en de productieoverschotten van de workshops die gehuisvest zijn in Zaventem Ateliers. De productoverschotten van elk atelier werden gemaald en vervolgens vermengd met een bindmiddel. Met als resultaat een reeks taboeretten met weliswaar dezelfde vorm, maar een volledig andere samenstelling. Elk taboeret vertelt het verhaal van de verschillende ateliers en waar ze mee bezig zijn. De stoeltjes bevatten onder andere leer, messing, glas, keramiek, hars, mousse, hout en zelfs pailletten.

Elk atelier bewaart zorgvuldig zijn afval, waarna we het door het bedrijf RENEWI laten vermalen. Dit project zal ook de volgende jaren doorgaan, enkel de kleur van het bindmiddel zal verschillen.

Zaventem Ateliers is een creatieve hub. Elk van de 32 ateliers maakt uitzonderlijke, unieke en interpellende creaties. Het alomanezige talent zorgt ervoor dat het geheel groter is dan de som van de delen.

# LUCA SCHOOL OF ARTS

www.luca-arts.be

Rue des Palais 70  
1030 Scharbeek

Instagram : @luca.schoolofarts  
Facebook : LucaSchoolOfArts

lennart.vanuffelen@luca-arts.be  
+32 485 030 278

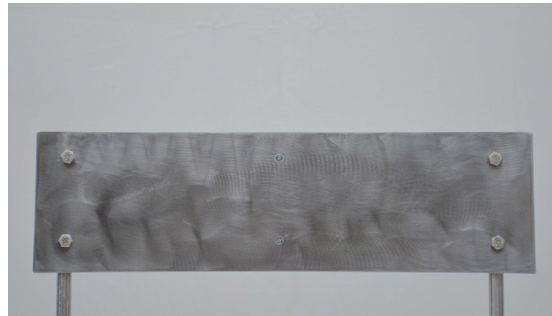
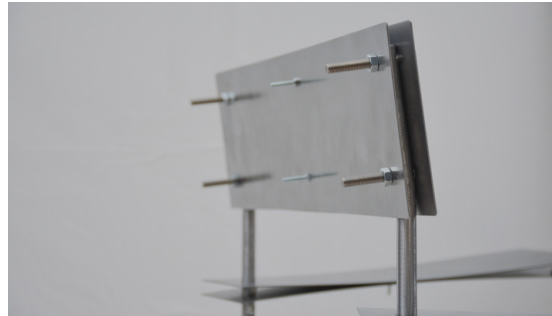

All pictures Reworked Camping Chair © Alexander Dehaes

## Alexander Dehaes Reworked Camping Chair

As a camping enthusiast, the project is based on the desire to find that feeling of relaxation within four walls. That's why Alexander designed the «Reworked Camping Chair», a camping chair designed to be placed in a house. The camping chair is made up of different parts connected by bolts and nuts. This is to achieve strong connections that are not temporary, so that the chair is easy to dismantle. The use of a double backrest and armrests provides a certain curvature and strength, so the chair is also ergonomically designed. The parts are made of steel and finished with sanding and polishing techniques to achieve a visible structure in the chair.

Passionné par le camping, le projet s'inscrit dans la volonté de retrouver cette sensation de détente entre 4 murs. C'est pourquoi Alexander a conçu le "Reworked Camping Chair", un fauteuil de camping destiné à être placé dans une maison. Le fauteuil de camping est composé de différentes parties reliées par des boulons et des écrous. Ceci afin d'obtenir des connexions solides qui ne sont pas temporaires, de cette façon la chaise est facile à démonter. L'utilisation d'un double dossier et d'accoudoirs permet d'obtenir une certaine courbure et une certaine force, de sorte que la chaise est également conçue de manière ergonomique. Les pièces sont en acier et finies avec des techniques de ponçage et de polissage pour obtenir une structure visible dans la chaise.

Als kampeerliefhebber is het project gebaseerd op de wens om dat gevoel van ontspanning binnen vier muren terug te vinden. Daarom ontwierp Alexander de 'Reworked Camping Chair' ontworpen, een campingstoel die bedoeld is om in een huis te plaatsen. De campingstoel is opgebouwd uit verschillende onderdelen die met bouten en moeren aan elkaar verbonden zijn. Dit om stevige verbindingen te krijgen die niet tijdelijk zijn, op deze manier is de stoel makkelijk te demonteren. Door het gebruik van dubbele rug- en armleuningen hebben deze een bepaalde buiging met een bepaalde sterkte, op deze manier is de stoel ook op een ergonomische manier ontworpen. De onderdelen zijn gemaakt van staal en afgewerkt met schuur- en polijstechnieken om een zichtbare structuur in de stoel te verkrijgen.



## Lebe Vandewalle From jewel to chair

Stone Age is a toilet paper holder made out of raw Belgian blue limestone. The object was created using a cube of bluestone, on which I used classic stonecutting techniques, like sawing, drilling and chopping. The object is very conceptual and is located somewhere in between art and design. There is a brute finishing touch, which creates a sort of sculptural aspect and a natural aesthetic.



Stone Age est un porte-rouleau de papier toilette fabriqué en pierre bleue belge brute. L'objet a été créé à partir d'un cube de pierre bleue, auquel on a ensuite appliqué diverses techniques de taille de la pierre, telles que le sciage, le perçage et le découpage. L'objet est très conceptuel et se situe quelque part entre l'art et le design. La finition est brutale, ce qui crée une sorte d'aspect sculptural et une esthétique naturelle.



Stone Age is een toiletrolhouder gemaakt uit ruwe Belgische blauwe hardsteen. Het object werd gecreëerd uit een kubus blauwsteen, waarop er vervolgens verschillende steenhouw technieken toegepast werden zoals zagen, boren en kappen. Het object is zeer conceptueel en bevindt zich ergens tussen kunst en design. Er is een brute afwerking, wat een soort sculpturaal aspect en een natuurlijke esthetiek creëert.

All pictures Stone Age © Lebe Vandewalle



## Manon Verniers Long Distance

In her design Manon wishes to include the use of thread/rope to express the fragility of women. A piece of furniture at a distance, which allows the public to choose whether or not to participate in social activities. The furniture gives the possibility to isolate oneself or simply to start a conversation.



Dans ses conceptions Manon souhaite inclure l'utilisation de fil/corde pour exprimer la fragilité de la femme. Un meuble à distance, qui permet au public de choisir de participer ou non à des activités sociales. Le mobilier donne la possibilité de s'isoler ou simplement d'entamer une conversation.



Manon wil in haar ontwerpen het gebruik van draad/touw opnemen om de kwetsbaarheid van de vrouw tot uitdrukking te brengen. Een meubelstuk op afstand, dat het publiek de keuze laat al dan niet deel te nemen aan sociale activiteiten. Het meubilair biedt de mogelijkheid om zich af te zonderen of om gewoon een gesprek aan te knopen.

All pictures Long Distance © Manon Verniers



## Amina Bossouw From jewel to chair

Inspired by her own hobby, jewellery making, Amina chose a technique that she has recently started to develop. This technique is metal hammering. The ambition at the beginning of the project was to establish this link between jewellery and furniture design. The hammered seat was made by hand, without a machine, in a hot/cold environment, which explains the sudden colour changes.

En m'inspirant de son propre hobby, la joaillerie, Amina choisit une technique qu'elle a commencé à développer récemment. Cette technique est le martelage du métal. L'ambition, au début du projet, était d'établir ce lien entre la joaillerie et la conception de mobilier. Le siège martelé a été fabriqué à la main, sans machine, dans un environnement chaud/froid, ce qui explique les changements de couleur soudains.

Geïnspireerd door haar eigen hobby, juwelen maken, koos Amina voor een techniek die zij onlangs is beginnen te ontwikkelen. Deze techniek is metaal hameren. Aan het begin van het project was het de ambitie om deze link tussen juwelen en meubelontwerp te leggen. De gehamerde zitting is met de hand gemaakt, zonder machine, in een heet/koud milieu, wat de plotse kleurveranderingen verklaart.



## Heidrun Claeys Tea Set

This tea set is formed according to a Japanese ceramic technique; *kurinuki*. Here each time clay is cut away. The design is inspired by the age-old matcha ritual in which imperfection and slowness are central. For the glaze, experiments were made with contrasting colours to achieve an unpredictable and unique result.

Ce service à thé est réalisé selon une technique de céramique japonaise appelée *kurinuki*, dans laquelle l'argile est constamment découpée. Le design est inspiré par le rituel séculaire du matcha, dans lequel l'imperfection et la lenteur sont centrales pour la glaçure, des expériences ont été faites avec des couleurs contrastées pour obtenir un résultat imprévisible et unique.

Deze theeset is gevormd volgens een Japanse keramiek techniek; *kurinuki*. Hierbij wordt er telkens klei weggesneden. De vormgeving is geïnspireerd op het eeuwenoude matcha ritueel waarbij imperfectie en traagheid centraal staan. Voor het glazuur is geëxperimenteerd met contrasterende kleuren om tot een onvoorspelbaar en uniek resultaat te komen.



## Jeroen Brughmans Layers of Haspengouw

Layers Of Haspengouw is a piece of furniture as an ode to the rich region of Haspengouw. A rich past and a rich future, rich in fertile soil and rich in passionate people. The different layers that I created in the loam are a reflection of the years of traditions and generations of fruit farmers. They refer to knowledge that is continually built on the foundations, generation after generation. This piece of furniture it is completely locally anchored. Anywhere in the world, this shelf can be built with local soil which creates an indispensable link with the user.



Layers Of Haspengouw est un meuble comme une ode à la riche région de Hasbeye. Les différentes couches créées dans le terreau sont le reflet des années de traditions et des générations de fruiticulteurs. Elles font référence à un savoir qui se construit continuellement sur les fondations, génération après génération. Ce meuble est entièrement ancré localement. Partout dans le monde, cette étagère peut être construite avec de la terre locale qui crée un lien indispensable avec l'utilisateur.

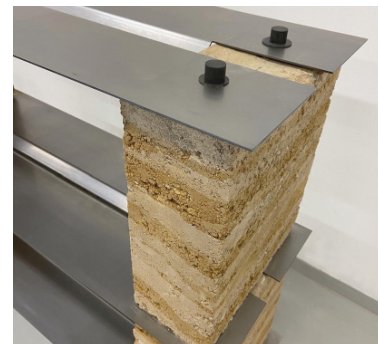

Layers Of Haspengouw is een meubelstuk als ode aan de rijke streek Haspengouw. Een rijk verleden en een rijke toekomst, rijk aan vruchtbare grond en rijk aan gepassioneerde mensen. De verschillende lagen die ik in het leem creëerde zijn een weerspiegeling van de jarenlange tradities en generaties van fruitboeren. Ze verwijzen naar kennis die voortdurend verder wordt opgebouwd, generatie na generatie. Wat dit meubel is dat het volledig lokaal verankerd is. Overal ter wereld kan deze plank worden gebouwd met plaatselijke grond, waardoor een onmisbare band met de gebruiker ontstaat.

Layers of Haspengouw © Jeroen Brughmans



## Wiebe Vande Keer Shrine

The lamp is based on the arches of religious buildings like cathedrals and mosques. How can you connect spirituality with an age of mass production and consumption? The lamp combines the materialization and structure of brutalist design with the sublime architecture of the past. A shrine is foremost a space for contemplation. The subtle play of shadows gives the object the feeling of being a space on its own, without fully defining that space. This way Wiebe to give a blank slate where individuals can turn to for contemplation and on which they can project their own idea of spirituality.



La lampe s'inspire des arches des bâtiments religieux tels que les cathédrales et les mosquées. Comment relier la spiritualité à une époque de production et de consommation de masse ? La lampe combine la matérialité et la structure du design brutaliste avec l'architecture sublime du passé. Un sanctuaire est avant tout un espace de contemplation. Le jeu subtil des ombres donne à l'objet le sentiment d'être un espace en soi, sans pour autant définir complètement cet espace. De cette façon, Wiebe veut donner une toile vierge vers laquelle se tourner pour contempler ou sur laquelle projeter sa propre idée de la spiritualité.

Lamp is gebaseerd op de bogen van religieuze gebouwen zoals kathedraal en moskeeën. Hoe kan je spiritualiteit verbinden met een tijd van massaproductie en consumptie? Lamp combineert de materialiteit en structuur van brutalistisch design met de sublieme architectuur van het verleden. Een shrine (altaar/heiligdom) is vooral een ruimte voor contemplatie. Het subtiele spel van schaduw geeft het object het gevoel een ruimte op zichzelf te zijn, zonder die ruimte volledig te definiëren. Op deze manier wil ik een blank canvas geven om Wiebe naartoe te richten voor contemplatie of om je eigen idee van spiritualiteit op te projecteren.

Shrine ©Wiebe Vande Keer

CONTACT PRESSE

Aurélie De Burbure

+32 477 18 06 09

[aurelie.deurbure@flandersdc.be](mailto:aurelie.deurbure@flandersdc.be)